

TRIFLOOR FINISH

Schraubbares Abschlussprofil mit Omega-Wippfunktion für Parkett, Laminat und Teppichböden. SB-Set inkl. Befestigungsmaterial.

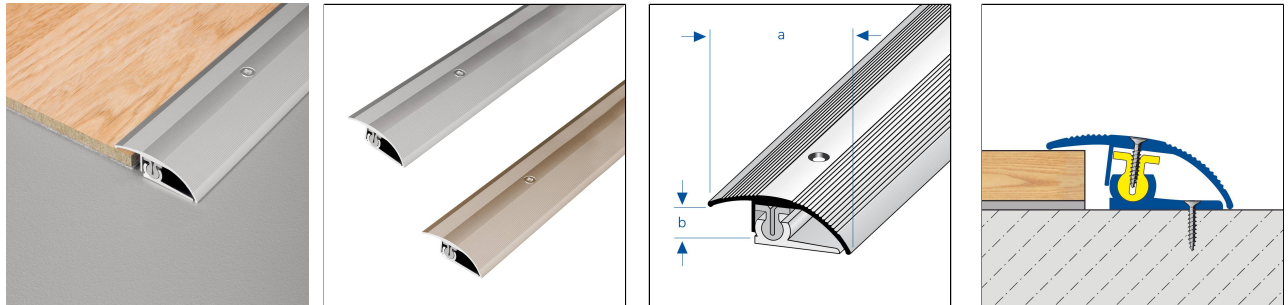

TECHNISCHE MASSE UND PRODUKTVARIANTEN

Grundmaterial	Aluminium
Oberfläche	eloxiert
Farbe	silber, titan
Länge	100 cm, 270 cm
Höhe (b)	7 mm

MATERIAL

TRIFLOOR besteht aus einem Aluminium-Basisprofil mit eingeschobenen Kunststoffscharnier, einem Aluminium-Top-Profil mit eloxierter Oberfläche in gold, silber, bronze, champagne sowie folienummantelter Holzdekor-Oberfläche in eiche, buche und ahorn-hell.

PFLEGE

TRIFLOOR-Profile benötigen keine besondere Pflege. Schmutzanhaftungen können mit handelsüblichen Reinigungsmitteln entfernt werden. Reinigungsmittel müssen frei von Scheuerpulver oder aggressiven Zusätzen sein.

VERARBEITUNG

1. TRIFLOOR-Profile entsprechend zuschneiden. Basisprofil auf dem Boden ausrichten und anzeichnen sowie Bohrlöcher markieren.
2. Basisprofil (mit eingeschobenem Kunststoffscharnier) mittels Schrauben und Dübeln an der markierten Stelle befestigen.
3. Laminat oder Parkett mit ausreichendem Dehnfugenabstand verlegen.
4. Top-Profil mit dem Anschlagsteg neben das Kunststoffscharnier legen (nicht in den Schlitz führen!) und in der Neigung ausrichten.
5. Top-Profil und Kunststoffscharnier mit Schrauben im Schlitz des Scharniers festschrauben. Dabei passt es sich der jeweiligen Höhe an.

Hinweis: Aus technischen Gründen sind Toleranzen beim Farbausfall der Materialien und des Drucks möglich. Alle Angaben erfolgen nach bestem Wissen und Gewissen. Eine Gewährleistung kann daraus nicht abgeleitet werden. Technische Änderungen, die dem Fortschritt dienen, bzw. fertigungstechnisch bedingt sind, behalten wir uns vor.



PRODUKTVARIANTEN

Ident	Höhe (b)	Oberfläche	Farbe	Länge
TRF 4400/100	7 mm	eloxiert	silber	100 cm
TRF 4400/270	7 mm	eloxiert	silber	270 cm
TRF 4400-T/100	7 mm	eloxiert	titan	100 cm
TRF 4400-T/270	7 mm	eloxiert	titan	270 cm

Hinweis: Aus technischen Gründen sind Toleranzen beim Farbausfall der Materialien und des Drucks möglich. Alle Angaben erfolgen nach bestem Wissen und Gewissen. Eine Gewährleistung kann daraus nicht abgeleitet werden. Technische Änderungen, die dem Fortschritt dienen, bzw. fertigungstechnisch bedingt sind, behalten wir uns vor.