

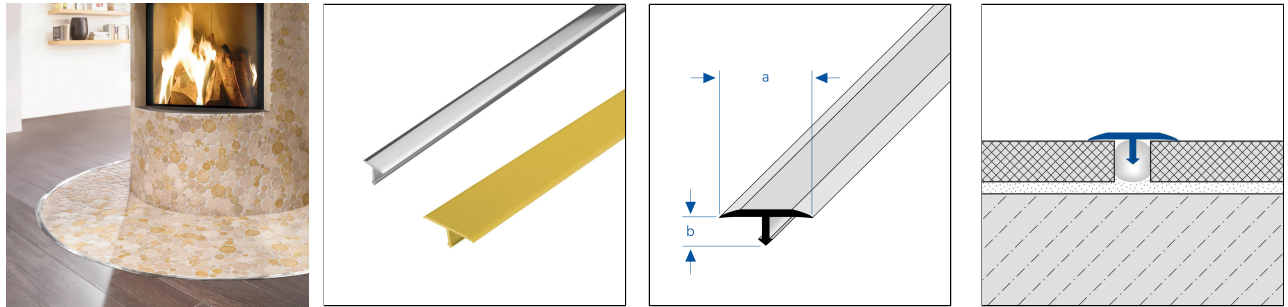

# T-FLOOR brass

Separating and cover profile for retrospective installation



## TECHNICAL DIMENSIONS AND PRODUCT VARIANTS

Material	Brass
Surface	natural, chrome, high-gloss polished
Colour	natural, chrome
Length	100 cm, 250 cm
Height (b)	7 mm, 9 mm
Width mm	14 mm, 25 mm
height up to	8 mm

## MATERIAL

Messing eignet sich besonders für Innenbereiche mit mittlerer mechanischer Belastung.

Messing oxidiert (patiniert) an der Luft. Bei Einsatz in Feuchträumen oder in Verbindung mit aggressiven Reinigungsmittel kann sich dieser Prozeß verstärken und es können sich Flecken bilden. Bei Bedarf mit speziellen Reinigungspasten nachpolieren.

Die Verwendbarkeit hinsichtlich der mechanischen und chemischen Belastbarkeit muss im Einzelfall immer überprüft werden.

## CARE

Messing benötigt keine besondere Pflege. Es kann bei Bedarf einfach mit klarem und sauberem Wasser unter Zugabe einiger Tropfen Haushaltsreiniger (Spülmittel, Zitronensäure) gereinigt werden. Anschließend trockenwischen.

Die bei unbehandelten Messingoberflächen mit der Zeit entstehende Patina kann durch Polieren mit einem weichen Tuch und Spülmittel oder Zitronensäure entfernt werden. Anschließend trockenwischen.

Keine scheuernden Produkte verwenden.

## PROCESSING

1. Fugenkammer mindestens in Höhe des Profils zzgl. 1 mm säubern. 2. Fugenkammer mit Einkomponenten-Silikon füllen. 3. T-FLOOR-Profil so tief in die Fuge eindrücken, bis es komplett auf den Bodenbelägen aufliegt. 4. Silikon, das unter den Rändern austritt, mit Reinigungsmitteln entfernen. 5. Für die Eckausbildung die Profile auf Gehrung schneiden und die Gehrungsfuge mit einem neutral

12 March 2025 04:43 AM

Please note: For technical reasons, tolerances in color effects of the materials and print are possible. All information is based on the best of our knowledge and belief. No guarantee can be derived from this. We reserve the right to any technical changes if they are in the interest of progress or if they are production-related.



vernetzten Silikon versiegeln. Die allgemein anerkannten Regeln der Technik sind zu beachten. Die Eignung hinsichtlich der mechanischen und chemischen Belastbarkeit muss immer im Einzelfall überprüft werden.

**PRODUCT VARIANTS**

Ident	Height (b)	Surface	Colour	Length
TFM 2500-SC/100	7 mm	chrome	chrome	100 cm
TFM 2500-SC/250	7 mm	chrome		250 cm
TFM 2500-SP/100	7 mm	high-gloss polished	natural	100 cm
TFM 2500-SP/250	7 mm	high-gloss polished	natural	250 cm
TFM 2500/100	7 mm	natural	natural	100 cm
TFM 2500/250	7 mm	natural	natural	250 cm
TFM 1400-SC/100	9 mm	chrome	chrome	100 cm
TFM 1400-SC/250	9 mm	chrome		250 cm
TFM 1400-SP/100	9 mm	high-gloss polished	natural	100 cm
TFM 1400-SP/250	9 mm	high-gloss polished	natural	250 cm
TFM 1400/100	9 mm	natural	natural	100 cm
TFM 1400/250	9 mm	natural	natural	250 cm

12 March 2025 04:43 AM

Please note: For technical reasons, tolerances in color effects of the materials and print are possible. All information is based on the best of our knowledge and belief. No guarantee can be derived from this. We reserve the right to any technical changes if they are in the interest of progress or if they are production-related.

