

T-FLOOR Laiton

Profilé de séparation et de recouvrement pour pose après-
pose

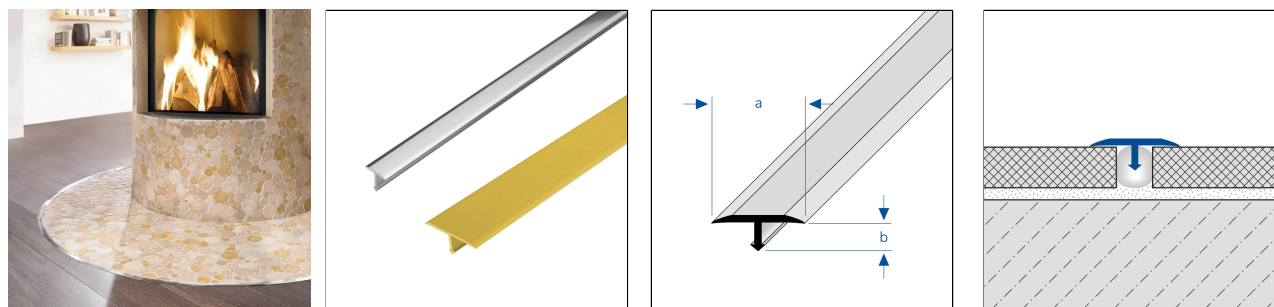

DIMENSIONS TECHNIQUES ET VARIANTES DE PRODUITS

Matériel	[Laiton]
Surface	[naturel], [chromé], [poli super brillant]
Couleur	naturel, chrome
Longueur	100 cm, 250 cm
Partie visible	14 mm, 25 mm
Hauteur	7 mm, 9 mm
Largeur	14 mm, 25 mm
Hauteur jusqu'à	8 mm
Information complémentaire	geeignet für Z-Flex Curver, Convient pour Z-Flex Curver

MATÉRIEL

Le laiton convient particulièrement pour l'intérieur, où il est soumis à des contraintes mécaniques moyennes.

Le laiton s'oxyde (se patine) à l'air. Ce processus peut s'accélérer et des taches peuvent apparaître si le laiton est utilisé dans des pièces humides ou en contact avec des produits de nettoyage agressifs. Si nécessaire, polir à nouveau avec des pâtes de nettoyage spéciales.

La résistance aux contraintes mécaniques et chimiques doit être vérifiée au cas par cas.

ENTRETIEN

Le laiton ne nécessite aucun entretien particulier. Il peut être nettoyé simplement à l'eau claire et propre en ajoutant quelques gouttes de produit nettoyant ménager (liquide vaisselle, acide citrique). Essuyer ensuite avec un chiffon sec.

La patine qui se forme avec le temps sur les surfaces en laiton non traitées peut être éliminée en les polissant avec un chiffon doux et

Remarque : pour des raisons techniques, des tolérances sont possibles en ce qui concerne la perte de couleur des matériaux et de l'impression.
Toutes les informations sont données en toute bonne foi. Aucune garantie ne peut en être déduite.
Nous nous réservons le droit de procéder à des modifications techniques dans l'intérêt du progrès ou pour des raisons techniques de fabrication.

Pour les clients de France métropolitaine et DOM-TOM, veuillez contacter :

DURAL SAS | 32 avenue de l'Océanie | F-91140 Villejust | France | Tel. 01.60.13.58.60 | accueil@dural.fr

Pour les autres clients veuillez contacter :

DURAL GmbH | Südring 11 | D-56412 Ruppach-Goldhausen | Germany | +49 2602/9261-0 | info@dural.de

Les règles techniques reconnues doivent être respectées. Les fiches techniques plus anciennes perdent leur validité.

www.dural.fr



du liquide vaisselle ou de l'acide citrique. Essuyer ensuite avec un chiffon sec.

Ne pas utiliser de produits abrasifs.

POSE

1. Nettoyer le logement du joint au moins à hauteur du profilé plus 1 mm.
2. Remplir le logement du joint avec du silicone monocomposant.
3. Enfoncer le profilé dans le joint jusqu'à ce qu'il repose complètement sur le revêtement de sol.
4. Enlever le silicone qui déborde sous les bords avec un produit de nettoyage.
5. Pour former les angles, couper les profilés en onglet et sceller le joint en onglet avec un silicone à réticulation neutre.

Les règles techniques généralement reconnues doivent être respectées. La résistance mécanique et chimique doit toujours être vérifiée au cas par cas.

VARIANTES DE PRODUITS

Ident	Hauteur	Surface	Couleur	Longueur
TFM 2500-SC/100	7 mm	chromé	chrome	100 cm
TFM 2500-SC/250	7 mm	chromé	chrome	250 cm
TFM 2500/100	7 mm	naturel	naturel	100 cm
TFM 2500/250	7 mm	naturel	naturel	250 cm
TFM 2500-SP/100	7 mm	poli super brillant	naturel	100 cm
TFM 1400-SP/250	7 mm	poli super brillant	naturel	250 cm
TFM 2500-SP/250	7 mm	poli super brillant	naturel	250 cm
TFM 1400-SC/100	9 mm	chromé	chrome	100 cm
TFM 1400-SC/250	9 mm	chromé	chrome	250 cm
TFM 1400/100	9 mm	naturel	naturel	100 cm
TFM 1400/250	9 mm	naturel	naturel	250 cm
TFM 1400-SP/100	9 mm	poli super brillant	naturel	100 cm

Remarque : pour des raisons techniques, des tolérances sont possibles en ce qui concerne la perte de couleur des matériaux et de l'impression.
Toutes les informations sont données en toute bonne foi. Aucune garantie ne peut en être déduite.
Nous nous réservons le droit de procéder à des modifications techniques dans l'intérêt du progrès ou pour des raisons techniques de fabrication.

Pour les clients de France métropolitaine et DOM-TOM, veuillez contacter :

DURAL SAS | 32 avenue de l'Océanie | F-91140 Villejust | France | Tel. 01.60.13.58.60 | accueil@dural.fr

Pour les autres clients veuillez contacter :

DURAL GmbH | Südring 11 | D-56412 Ruppach-Goldhausen | Germany | +49 2602/9261-0 | info@dural.de

Les règles techniques reconnues doivent être respectées. Les fiches techniques plus anciennes perdent leur validité.

www.dural.fr