

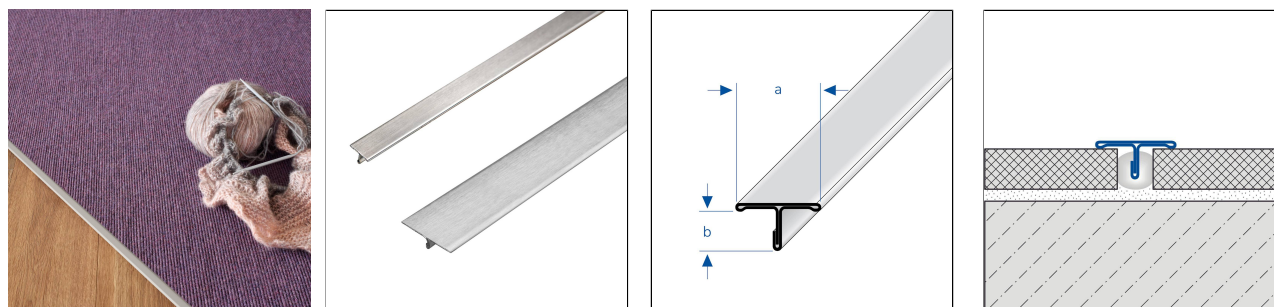

T-FLOOR Inox (304)

Profilé de séparation et de recouvrement pour pose après-
pose



DIMENSIONS TECHNIQUES ET VARIANTES DE PRODUITS

Matériel	[Acier inox (304)]
Surface	[naturel], [brossé], [poli super brillant]
Couleur	naturel
Longueur	250 cm
Partie visible	14 mm, 25 mm
Hauteur	7 mm
Largeur	14 mm, 25 mm
Information complémentaire	Convient pour Z-Flex Curver

MATÉRIEL

L'acier inox (304) est particulièrement adapté aux domaines d'application soumis à de fortes contraintes mécaniques et lorsque les exigences en matière de propreté, d'hygiène et de résistance chimique sont particulièrement élevées. Le contact avec des produits contenant de l'acide chlorhydrique doit être évité.

Lors de la mise en œuvre, il ne faut pas utiliser d'outils en acier non allié. Les bords de coupe ouverts ne sont pas résistants à la rouille. Le cas échéant, il convient d'y appliquer une protection antirouille séparée.

Selon les conditions ambiantes, l'inox peut également présenter des traces de rouille, qu'il convient d'éliminer immédiatement.

L'aptitude à l'utilisation en termes de résistance mécanique et chimique doit toujours être vérifiée au cas par cas.

ENTRETIEN

L'acier inox (304) ne nécessite aucun entretien particulier. En cas de besoin, il suffit de le nettoyer à l'eau claire et propre en ajoutant quelques gouttes de liquide vaisselle. Essuyer ensuite.

Remarque : pour des raisons techniques, des tolérances sont possibles en ce qui concerne la perte de couleur des matériaux et de l'impression.
Toutes les informations sont données en toute bonne foi. Aucune garantie ne peut en être déduite.
Nous nous réservons le droit de procéder à des modifications techniques dans l'intérêt du progrès ou pour des raisons techniques de fabrication.

Pour les clients de France métropolitaine et DOM-TOM, veuillez contacter :

DURAL SAS | 32 avenue de l'Océanie | F-91140 Villejust | France | Tel. 01.60.13.58.60 | accueil@dural.fr

Pour les autres clients veuillez contacter :

DURAL GmbH | Südring 11 | D-56412 Ruppach-Goldhausen | Germany | +49 2602/9261-0 | info@dural.de

Les règles techniques reconnues doivent être respectées. Les fiches techniques plus anciennes perdent leur validité.

www.dural.fr



Il convient d'éviter les produits de nettoyage acides et abrasifs. La rouille volante peut être éliminée à l'aide de produits de polissage usuels adaptés à l'inox.

POSE

1. Nettoyer le logement du joint au moins à hauteur du profilé plus 1 mm.
2. Remplir le logement du joint avec du silicone monocomposant.
3. Enfoncer le profilé dans le joint jusqu'à ce qu'il repose complètement sur le revêtement de sol.
4. Enlever le silicone qui déborde sous les bords avec un produit de nettoyage.
5. Pour former les angles, couper les profilés en onglet et sceller le joint en onglet avec un silicone à réticulation neutre.

Pour couper les profilés en inox, utiliser une meuleuse d'angle à vitesse lente avec un disque de coupe approprié. Il faut éviter que des étincelles de coupe ne se déposent sur les surfaces des profilés.

Les règles techniques généralement reconnues doivent être respectées. La résistance mécanique et chimique doit toujours être vérifiée au cas par cas.

VARIANTES DE PRODUITS

Ident	Hauteur	Surface	Couleur	Longueur
TFE 1400-SF/250	7 mm	brossé	naturel	250 cm
TFE 2500-SF/250	7 mm	brossé	naturel	250 cm
TFE 1400/250	7 mm	naturel	naturel	250 cm
TFE 2500/250	7 mm	naturel	naturel	250 cm
TFE 1400-SP/250	7 mm	poli super brillant	naturel	250 cm
TFE 2500-SP/250	7 mm	poli super brillant	naturel	250 cm

Remarque : pour des raisons techniques, des tolérances sont possibles en ce qui concerne la perte de couleur des matériaux et de l'impression.
Toutes les informations sont données en toute bonne foi. Aucune garantie ne peut en être déduite.
Nous nous réservons le droit de procéder à des modifications techniques dans l'intérêt du progrès ou pour des raisons techniques de fabrication.

Pour les clients de France métropolitaine et DOM-TOM, veuillez contacter :

DURAL SAS | 32 avenue de l'Océanie | F-91140 Villejust | France | Tel. 01.60.13.58.60 | accueil@dural.fr

Pour les autres clients veuillez contacter :

DURAL GmbH | Südring 11 | D-56412 Ruppach-Goldhausen | Germany | +49 2602/9261-0 | info@dural.de

Les règles techniques reconnues doivent être respectées. Les fiches techniques plus anciennes perdent leur validité.

www.dural.fr