

T-FLOOR Aluminium

Profilé de séparation et de recouvrement pour pose après-
pose

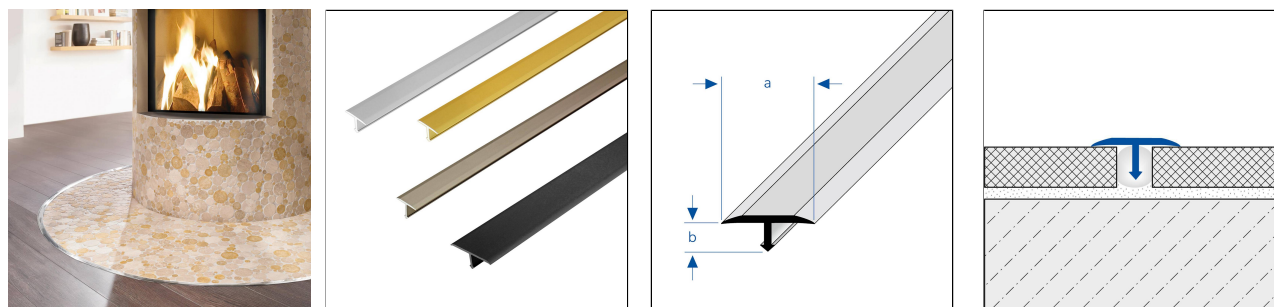

DIMENSIONS TECHNIQUES ET VARIANTES DE PRODUITS

Matériel	[Aluminium]
Surface	[thermolaqué], [naturel], [anodisé]
Couleur	naturel, argent, or, titane, noir mat (RAL 9005)
Longueur	100 cm, 250 cm, 300 cm
Partie visible	14 mm, 25 mm
Hauteur	6 mm
Largeur	14 mm, 25 mm
Hauteur jusqu'à	7 mm
Information complémentaire	Convient pour Z-Flex Curver, geeignet für Z-Flex Curver

MATÉRIEL

L'aluminium peut être utilisé partout où une résistance mécanique moyenne est attendue. Le contact avec des matériaux alcalins (p. ex. colle à carrelage) peut entraîner des décolorations qui ne peuvent guère être éliminées ultérieurement. Une forte humidité de l'air pendant la phase de séchage peut renforcer ce processus. Toujours essayer immédiatement la colle à carrelage ou la pâte à joint sur les surfaces visibles avec beaucoup d'eau, puis essuyer à sec et veiller à une bonne aération de la pièce.

L'aptitude en termes de résistance mécanique et chimique doit toujours être vérifiée au cas par cas.

ENTRETIEN

L'aluminium ne nécessite pas d'entretien particulier. En cas de besoin, il suffit de le nettoyer à l'eau claire et propre en ajoutant quelques gouttes de liquide vaisselle. Essuyer ensuite.

Il convient d'éviter les produits de nettoyage acides et abrasifs.

POSE

Remarque : pour des raisons techniques, des tolérances sont possibles en ce qui concerne la perte de couleur des matériaux et de l'impression.
Toutes les informations sont données en toute bonne foi. Aucune garantie ne peut en être déduite.
Nous nous réservons le droit de procéder à des modifications techniques dans l'intérêt du progrès ou pour des raisons techniques de fabrication.

Pour les clients de France métropolitaine et DOM-TOM, veuillez contacter :

DURAL SAS | 32 avenue de l'Océanie | F-91140 Villejust | France | Tel. 01.60.13.58.60 | accueil@dural.fr

Pour les autres clients veuillez contacter :

DURAL GmbH | Südring 11 | D-56412 Ruppach-Goldhausen | Germany | +49 2602/9261-0 | info@dural.de

Les règles techniques reconnues doivent être respectées. Les fiches techniques plus anciennes perdent leur validité.

www.dural.fr



1. Nettoyer le logement du joint au moins à hauteur du profilé plus 1 mm.
2. Remplir le logement du joint avec du silicone monocomposant.
3. Enfoncer le profilé dans le joint jusqu'à ce qu'il repose complètement sur le revêtement de sol.
4. Enlever le silicone qui déborde sous les bords avec un produit de nettoyage.
5. Pour former les angles, couper les profilés en onglet et sceller le joint en onglet avec un silicone à réticulation neutre.

Les règles techniques généralement reconnues doivent être respectées. La résistance mécanique et chimique doit toujours être vérifiée au cas par cas.

VARIANTES DE PRODUITS

Ident	Hauteur	Surface	Couleur	Longueur
TFAE 1400/100	6 mm	anodisé	argent	100 cm
TFAE 2500/100	6 mm	anodisé	argent	100 cm
TFAE 1400/250	6 mm	anodisé	argent	250 cm
TFAE 2500/250	6 mm	anodisé	argent	250 cm
TFAE 1400/300	6 mm	anodisé	argent	300 cm
TFAE 2500/300	6 mm	anodisé	argent	300 cm
TFAE 1400-G/100	6 mm	anodisé	or	100 cm
TFAE 2500-G/100	6 mm	anodisé	or	100 cm
TFAE 1400-G/250	6 mm	anodisé	or	250 cm
TFAE 2500-G/250	6 mm	anodisé	or	250 cm
TFAE 1400-T/100	6 mm	anodisé	titane	100 cm
TFAE 2500-T/100	6 mm	anodisé	titane	100 cm
TFAE 1400-T/250	6 mm	anodisé	titane	250 cm
TFAE 2500-T/250	6 mm	anodisé	titane	250 cm
TFA 1400/100	6 mm	naturel	naturel	100 cm
TFA 2500/100	6 mm	naturel	naturel	100 cm
TFA 1400/250	6 mm	naturel	naturel	250 cm
TFA 2500/250	6 mm	naturel	naturel	250 cm
TFA 1400/300	6 mm	naturel	naturel	300 cm
TFA 2500/300	6 mm	naturel	naturel	300 cm
TFACM 1411/250	6 mm	thermolaqué	noir mat (RAL 9005)	250 cm
TFACM 2511/250	6 mm	thermolaqué	noir mat (RAL 9005)	250 cm

Remarque : pour des raisons techniques, des tolérances sont possibles en ce qui concerne la perte de couleur des matériaux et de l'impression.
Toutes les informations sont données en toute bonne foi. Aucune garantie ne peut en être déduite.
Nous nous réservons le droit de procéder à des modifications techniques dans l'intérêt du progrès ou pour des raisons techniques de fabrication.

Pour les clients de France métropolitaine et DOM-TOM, veuillez contacter :

DURAL SAS | 32 avenue de l'Océanie | F-91140 Villejust | France | Tel. 01.60.13.58.60 | accueil@dural.fr

Pour les autres clients veuillez contacter :

DURAL GmbH | Südring 11 | D-56412 Ruppach-Goldhausen | Germany | +49 2602/9261-0 | info@dural.de

Les règles techniques reconnues doivent être respectées. Les fiches techniques plus anciennes perdent leur validité.

www.dural.fr