

T-COVE

Angle rentrant pour mur/sol Profilé de connexion en aluminium

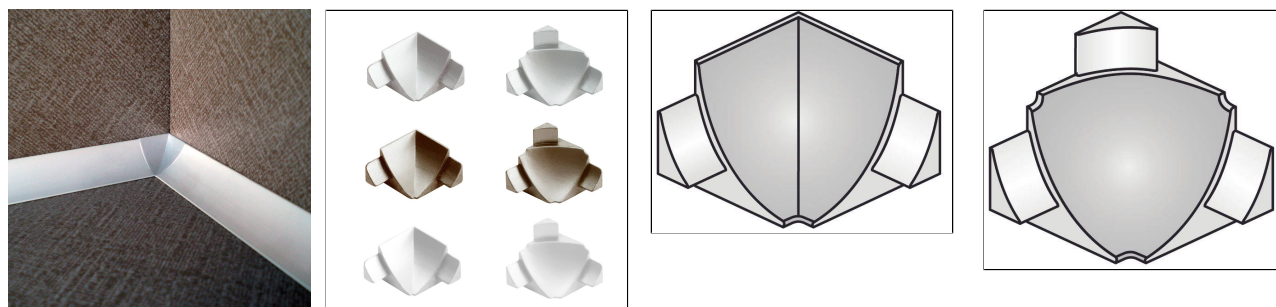

DIMENSIONS TECHNIQUES ET VARIANTES DE PRODUITS

Matériel	[Moulage métal sous pression]
Surface	[anodisé super brillant], [thermolaqué], [anodisé]
Couleur	argent, blanc, titane
Partie visible	12 mm, 16 mm, 22 mm
Hauteur	9 mm, 18 mm, 11,5 mm

VARIANTES DE PRODUITS

Ident	Hauteur	Surface	Couleur
TCA 1262-XI/2	9 mm	anodisé super brillant	argent
TCA 1262-XI-3D/2	9 mm	anodisé super brillant	argent
TCAE 120-XI/2	9 mm	anodisé	argent
TCAE 120-XI-3D/2	9 mm	anodisé	argent
TCAE 120-T-XI/2	9 mm	anodisé	titane
TCAE 120-T-XI-3D/2	9 mm	anodisé	titane
TCAC 1230-XI/2	9 mm	thermolaqué	blanc
TCAC 1230-XI-3D/2	9 mm	thermolaqué	blanc
TCA 2262-XI/2	18 mm	anodisé super brillant	argent
TCA 2262-XI-3D/2	18 mm	anodisé super brillant	argent

Remarque : pour des raisons techniques, des tolérances sont possibles en ce qui concerne la perte de couleur des matériaux et de l'impression.
Toutes les informations sont données en toute bonne foi. Aucune garantie ne peut en être déduite.
Nous nous réservons le droit de procéder à des modifications techniques dans l'intérêt du progrès ou pour des raisons techniques de fabrication.

Pour les clients de France métropolitaine et DOM-TOM, veuillez contacter :

DURAL SAS | 32 avenue de l'Océanie | F-91140 Villejust | France | Tel. 01.60.13.58.60 | accueil@dural.fr

Pour les autres clients veuillez contacter :

DURAL GmbH | Südring 11 | D-56412 Ruppach-Goldhausen | Germany | +49 2602/9261-0 | info@dural.de

Les règles techniques reconnues doivent être respectées. Les fiches techniques plus anciennes perdent leur validité.

www.dural.fr



TCAE 220-XI/2	18 mm	anodisé	argent
TCAE 220-XI-3D/2	18 mm	anodisé	argent
TCAE 220-T-XI/2	18 mm	anodisé	titane
TCAE 220-T-XI-3D/2	18 mm	anodisé	titane
TCAC 2230-XI/2	18 mm	thermolaqué	blanc
TCAC 2230-XI-3D/2	18 mm	thermolaqué	blanc
TCA 1662-XI/2	11,5 mm	anodisé super brillant	argent
TCA 1662-XI-3D/2	11,5 mm	anodisé super brillant	argent
TCAE 160-XI/2	11,5 mm	anodisé	argent
TCAE 160-XI-3D/2	11,5 mm	anodisé	argent
TCAE 160-T-XI/2	11,5 mm	anodisé	titane
TCAE 160-T-XI-3D/2	11,5 mm	anodisé	titane
TCAC 1630-XI/2	11,5 mm	thermolaqué	blanc
TCAC 1630-XI-3D/2	11,5 mm	thermolaqué	blanc

Remarque : pour des raisons techniques, des tolérances sont possibles en ce qui concerne la perte de couleur des matériaux et de l'impression.
Toutes les informations sont données en toute bonne foi. Aucune garantie ne peut en être déduite.
Nous nous réservons le droit de procéder à des modifications techniques dans l'intérêt du progrès ou pour des raisons techniques de fabrication.

Pour les clients de France métropolitaine et DOM-TOM, veuillez contacter :

DURAL SAS | 32 avenue de l'Océanie | F-91140 Villejust | France | Tel. 01.60.13.58.60 | accueil@dural.fr

Pour les autres clients veuillez contacter :

DURAL GmbH | Südring 11 | D-56412 Ruppach-Goldhausen | Germany | +49 2602/9261-0 | info@dural.de

Les règles techniques reconnues doivent être respectées. Les fiches techniques plus anciennes perdent leur validité.

www.dural.fr