

CLIPPER TRANSITION

Übergangs- und Anpassungsprofil SB-Set inkl. Befestigungsmaterial ohne sichtbare Schrauben.

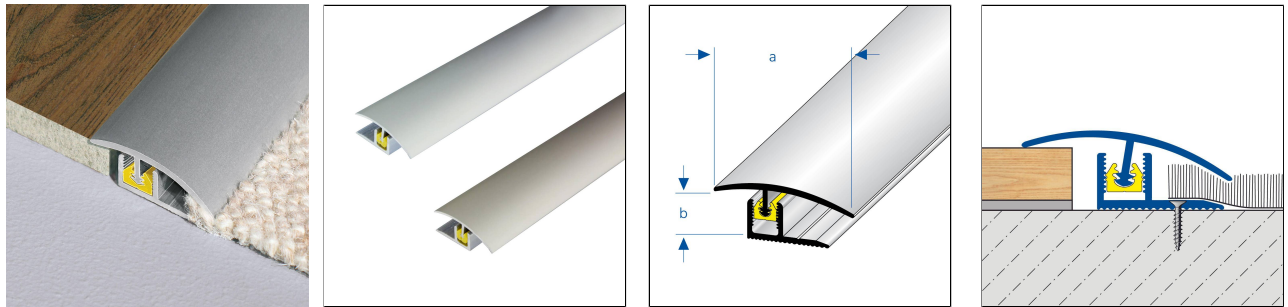

TECHNISCHE MASSE UND PRODUKTVARIANTEN

| | |
|-----------------|----------------|
| Grundmaterial | Aluminium |
| Oberfläche | eloxiert |
| Farbe | silber, titan |
| Länge | 100 cm, 270 cm |
| Sichtbreite (a) | 35 mm |
| Höhe (b) | 6 mm |

MATERIAL

Aluminium eloxiert: silber, gold, champagne, bronze

Holz-Dekor: eiche, buche, ahorn hell, ahorn, kempas, cherry, merbeau, buche rot

PRODUKTVARIANTEN

| Ident | Höhe (b) | Oberfläche | Farbe | Länge |
|--------------|----------|------------|--------|--------|
| T 2000/100 | 6 mm | eloxiert | silber | 100 cm |
| T 2000/270 | 6 mm | eloxiert | silber | 270 cm |
| T 2000-T/100 | 6 mm | eloxiert | titan | 100 cm |
| T 2000-T/270 | 6 mm | eloxiert | titan | 270 cm |

Hinweis: Aus technischen Gründen sind Toleranzen beim Farbausfall der Materialien und des Drucks möglich. Alle Angaben erfolgen nach bestem Wissen und Gewissen. Eine Gewährleistung kann daraus nicht abgeleitet werden. Technische Änderungen, die dem Fortschritt dienen, bzw. fertigungstechnisch bedingt sind, behalten wir uns vor.