

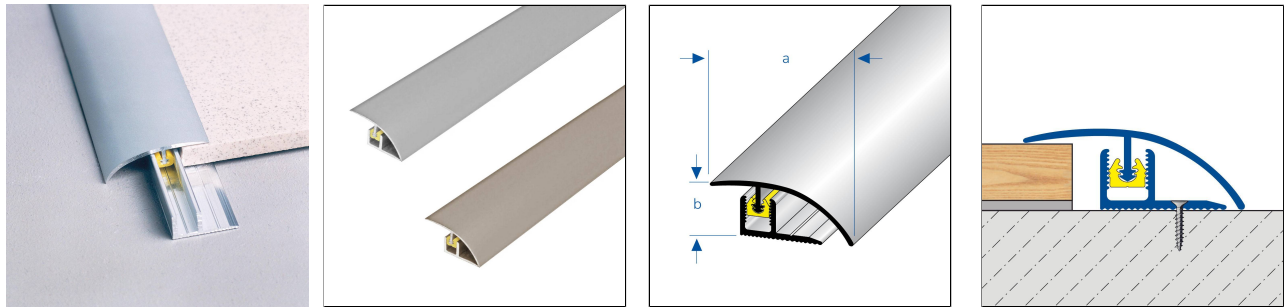

CLIPPER FINISH

Anpassungsprofil SB-Set inkl. Befestigungsmaterial ohne sichtbare Schrauben.



TECHNISCHE MASSE UND PRODUKTVARIANTEN

Grundmaterial	Aluminium
Oberfläche	eloxiert
Farbe	silber, titan
Länge	100 cm, 270 cm
Sichtbreite (a)	36 mm
Höhe (b)	6 mm

MATERIAL

Aluminium eloxiert: silber, gold, champagne, bronze

Holz-Dekor: eiche, buche, ahorn hell, ahorn, kempas, cherry, merbeau, buche rot

PRODUKTVARIANTEN

Ident	Höhe (b)	Oberfläche	Farbe	Länge
F 2000/100	6 mm	eloxiert	silber	100 cm
F 2000/270	6 mm	eloxiert	silber	270 cm
F 2000-T/100	6 mm	eloxiert	titan	100 cm
F 2000-T/270	6 mm	eloxiert	titan	270 cm

Hinweis: Aus technischen Gründen sind Toleranzen beim Farbausfall der Materialien und des Drucks möglich. Alle Angaben erfolgen nach bestem Wissen und Gewissen. Eine Gewährleistung kann daraus nicht abgeleitet werden. Technische Änderungen, die dem Fortschritt dienen, bzw. fertigungstechnisch bedingt sind, behalten wir uns vor.