

# DUOFLOOR LVT Border

## Profilo terminale avvitabile in metallo

Profilo terminale avvitabile interamente in metallo. confezione DIY incl. materiale di fissaggio.

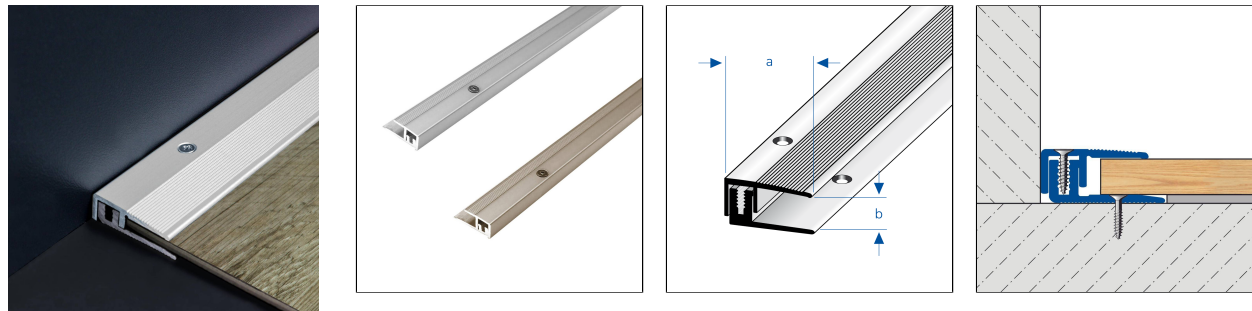

### DIMENSIONI TECNICHE E VARIANTI DEL PRODOTTO

Materiale	[Alluminio]
Superficie	[anodizzato]
Colore	argento, champagne, titanio
RAL-Ton	non ulteriormente specificato
Lunghezza	100 cm, 270 cm
Ampiezza visibile	17 mm
Altezza	3,5 mm
Altezza max mm	5 mm

### MATERIALE

L'alluminio può essere utilizzato ovunque sia prevista una resistenza meccanica media. Il contatto con materiali alcalini (ad es. colla per piastrelle) può causare scolorimenti difficilmente eliminabili in un secondo momento. L'elevata umidità dell'aria può accentuare questo processo. Lo sporco può essere rimosso con detersivi comuni. I detersivi devono essere privi di polveri abrasive o additivi aggressivi.

L'idoneità in termini di resistenza meccanica e chimica deve essere sempre verificata caso per caso.

### CURA

L'alluminio non richiede particolari cure. Se necessario, può essere pulito semplicemente con acqua pulita e una goccia di detersivo per piatti. Successivamente asciugare con un panno asciutto.

Evitare detersivi acidi, alcalini e abrasivi.

### LAVORAZIONE

1. Tagliare i profili in base alle esigenze. Allineare il profilo di base sul pavimento, tracciare i segni e contrassegnare i fori.
  2. Fissare il profilo di base con viti e tasselli nei punti contrassegnati.
  3. Posare il pavimento con una distanza sufficiente tra i giunti di dilatazione.
  4. Posizionare il profilo superiore sul profilo di base.
  5. Avvitare il profilo superiore al profilo di base.
- Il profilo si adatta all'altezza corrispondente.

27 June 2026 06:12 PM

Nota: per motivi tecnici, sono possibili tolleranze nel colore dei materiali e nella stampa. Tutte le informazioni sono fornite al meglio delle nostre conoscenze e convinzioni. Non è possibile fornire alcuna garanzia. Ci riserviamo il diritto di apportare modifiche tecniche nell'interesse del progresso o per motivi di produzione.



Osservare, in linea generale, le regole tecniche, universalmente riconosciute!

## CARATTERISTICHE

Profilo di base da avvitare per rivestimenti di altezza 3,5 - 5 mm

Profilo superiore da avvitare

incl. materiale di fissaggio

## VARIANTI

Referenza	Altezza	Superficie	Colore	Lunghezza
DUFB LVT 17-600/100	3,5 mm	anodizzato	argento	100 cm
DUFB LVT 17-600/270	3,5 mm	anodizzato	argento	270 cm
DUFB LVT 17-600-C/100	3,5 mm	anodizzato	champagne	100 cm
DUFB LVT 17-600-C/270	3,5 mm	anodizzato	champagne	270 cm
DUFB LVT 17-600-T/100	3,5 mm	anodizzato	titanio	100 cm
DUFB LVT 17-600-T/270	3,5 mm	anodizzato	titanio	270 cm

27 June 2026 06:12 PM

Nota: per motivi tecnici, sono possibili tolleranze nel colore dei materiali e nella stampa. Tutte le informazioni sono fornite al meglio delle nostre conoscenze e convinzioni. Non è possibile fornire alcuna garanzia. Ci riserviamo il diritto di apportare modifiche tecniche nell'interesse del progresso o per motivi di produzione.