

DUROSOL Inox (304) Z-Flex

Perfil de cierre para curvar de acero inoxidable

Perfil de cierre para curvar en paredes y suelos con borde visible fino.

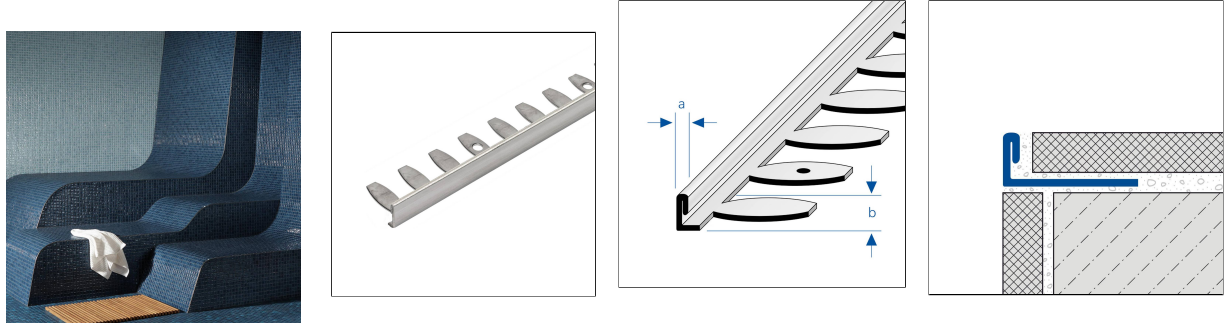

MATERIAL

El acero inox (V2A/304) es especialmente adecuado para aplicaciones sometidas a altas cargas mecánicas y para aplicaciones con requisitos especialmente altos de limpieza, higiene y resistencia química. Debe evitarse el contacto con productos que contengan ácido clorhídrico.

Durante el procesamiento no deben utilizarse herramientas de acero sin alear. Los bordes de corte abiertos no son resistentes a la oxidación. En caso necesario, debe aplicarse una protección anticorrosiva adicional.

Incluso en el caso del acero inox, dependiendo de las condiciones ambientales, es posible que se forme una capa de óxido que debe eliminarse inmediatamente.

La idoneidad en cuanto a la resistencia mecánica y química debe verificarse siempre en cada caso individual.

MANTENIMIENTO

El acero inox (V2A/304) no requiere cuidados especiales. En caso necesario, se puede limpiar simplemente con agua limpia y clara añadiendo unas gotas de detergente. A continuación, se seca con un paño.

Se deben evitar los productos de limpieza ácidos, alcalinos y abrasivos. La oxidación superficial se puede eliminar con productos de pulido convencionales adecuados para el acero inox.

INSTALACIÓN

1. Seleccione el perfil DUROSOL de acuerdo con el grosor de las baldosas.
2. Aplique el adhesivo para baldosas con una llana dentada.
3. Presione el perfil en la capa de adhesivo y alinéelo.
4. Aplique el adhesivo en toda la superficie de los soportes de fijación.
5. Presione firmemente las baldosas y alinéelas de modo que queden al ras con el borde superior del perfil. Coloque las baldosas a tope.
6. Utilizar piezas de esquina interiores o exteriores adecuadas.
7. Dejar una junta de 1-2 mm alrededor del perfil.
8. Rellenar completamente el espacio entre las baldosas y el perfil con mortero para juntas.

25 May 2026 09:00 AM

Nota: Por razones técnicas, es posible que haya tolerancias en el color de los materiales y la impresión. Toda la información se facilita según nuestro leal saber y entender. No puede derivarse de ella ninguna garantía. Nos reservamos el derecho a introducir modificaciones técnicas en aras del progreso o por motivos relacionados con la producción.



Proteger las superficies visibles del contacto con el adhesivo para baldosas o el mortero para juntas y, si es necesario, limpiarlas inmediatamente con un paño y agua limpia. A continuación, secar con un paño.

Deben observarse las normas técnicas generalmente aceptadas. La idoneidad en cuanto a la resistencia mecánica y química debe verificarse siempre en cada caso concreto.

DIMENSIONES TÉCNICAS Y VARIANTES DEL PRODUCTO

Material	[Acero inox (304)]
Superficie	[pulido de alto brillo], [natural]
Color	natural
Longitud	250 cm
Ancho visible	2,2 mm
Altura	3 mm, 6 mm, 8 mm, 10 mm, 11 mm, 4,5 mm, 12,5 mm

VARIANTES

Referencia	Altura	Superficie	Color	Longitud
DSE 30-ZF/250	3 mm	natural	natural	250 cm
DSE 60-ZF/250	6 mm	natural	natural	250 cm
DSE 80-ZF/250	8 mm	natural	natural	250 cm
DSE 100-ZF/250	10 mm	natural	natural	250 cm
DSE 100-SP-ZF/250	10 mm	pulido de alto brillo		250 cm
DSE 110-ZF/250	11 mm	natural	natural	250 cm
DSE 110-SP-ZF/250	11 mm	pulido de alto brillo		250 cm
DSE 45-ZF/250	4,5 mm	natural	natural	250 cm
DSE 125-ZF/250	12,5 mm	natural	natural	250 cm
DSE 125-SP-ZF/250	12,5 mm	pulido de alto brillo		250 cm

25 May 2026 09:00 AM

Nota: Por razones técnicas, es posible que haya tolerancias en el color de los materiales y la impresión. Toda la información se facilita según nuestro leal saber y entender. No puede derivarse de ella ninguna garantía. Nos reservamos el derecho a introducir modificaciones técnicas en aras del progreso o por motivos relacionados con la producción.

PERFIL IBERIA | c/. Grecia, 1 | E-12540 Villareal (Castellon) | Spain | +34 964 53 69 33 | dural1@perfiliberia.es

Deben respetarse las reglas reconocidas de la técnica. Las fichas técnicas anteriores ya no son válidas.

www.dural.com