

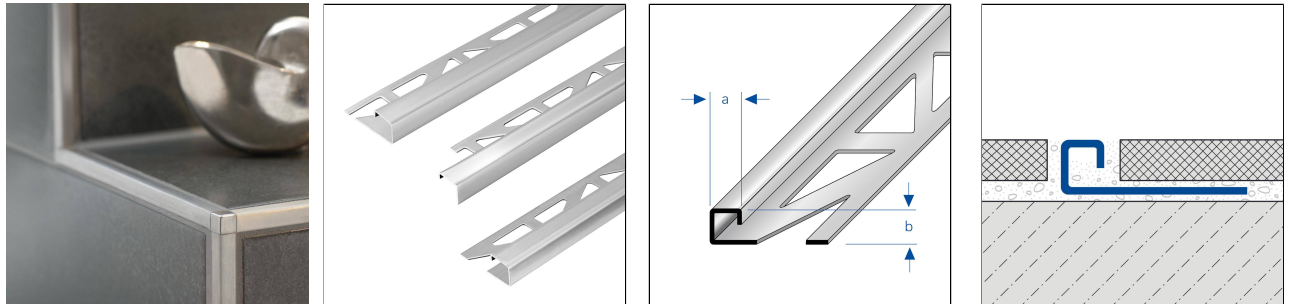

# SQUARELINE Edelstahl (V2A/304)

## Quadratisches Abschlussprofil aus Edelstahl



### TECHNISCHE MAßE UND PRODUKTVARIANTEN

Grundmaterial	Edelstahl (V2A/304)
Oberfläche	unbehandelt, hochglanzpoliert, gebürstet
Farbe	natur, silber
Länge	250 cm, 300 cm
Höhe (b)	7 mm, 9 mm, 10 mm, 11 mm, 12,5 mm

### ZUBEHÖR

Passende Eckstücke sind als Zubehör erhältlich.

### MATERIAL

Edelstahl V2A/304 eignet sich besonders für mechanisch hoch belastete Anwendungsbereiche und bei besonders hohen Anforderungen an Sauberkeit, Hygiene und chemischer Beständigkeit. Der Kontakt mit Salzsäurehaltigen Produkten ist zu vermeiden.

Bei der Verarbeitung dürfen keine Werkzeuge aus unlegiertem Stahl verwendet werden. Offene Schnittkanten sind nicht rostbeständig. Ggf. ist dort ein separater Rostschutz anzubringen.

Auch bei Edelstahl ist je nach Umgebungsbedingungen Flugrost möglich, der umgehend entfernt werden sollte.

Die Verwendbarkeit hinsichtlich der mechanischen und chemischen Belastbarkeit muss immer im Einzelfall immer überprüft werden.

### PFLEGE

Edelstahl V2A/304 benötigt keine besondere Pflege. Es kann bei Bedarf einfach mit klarem und sauberem Wasser unter Zugabe einiger Tropfen Spülmittel gereinigt werden. Anschließend trockenwischen.

Säurehaltige, alkalische und schmirgelnde Reinigungsmittel sind zu vermeiden. Flugrost kann mit handelsüblichen, für Edelstahl geeigneten Polituren entfernt werden.

### VERARBEITUNG

1. Das Profil entsprechend der Fliesenstärke auswählen.
2. Fliesenkleber mit einer Zahnkelle auftragen.
3. Das Profil in das Klebebett eindrücken und ausrichten.

05 February 2025 06:08

Hinweis: Aus technischen Gründen sind Toleranzen beim Farbausfall der Materialien und des Drucks möglich. Alle Angaben erfolgen nach bestem Wissen und Gewissen. Eine Gewährleistung kann daraus nicht abgeleitet werden. Technische Änderungen, die dem Fortschritt dienen, bzw. fertigungstechnisch bedingt sind, behalten wir uns vor.



4. Befestigungsschenkel vollflächig überspachteln.
5. Fliesen fest eindrücken und so ausrichten, dass sie bündig mit der Profioberkante abschließen. Fliesen vollsatt verlegen.
6. Passende Innen- oder Außeneckstücke verwenden.
7. Zum Profil eine Fuge von 1-2 mm freilassen.
8. Raum zwischen Fliesen und Profil vollständig mit Fugmörtel füllen.

Zum Schneiden der Profile ist ein langsam laufender Winkelschleifer mit geeigneter Trennscheibe zu verwenden.

Sichtbare Flächen vor Kontakt mit Fliesenkleber bzw. Fugenmörtel schützen und ggf. sofort mit einem Tuch und klarem Wasser reinigen. Anschliessend trocken reiben.

Die allgemein anerkannten Regeln der Technik sind zu beachten. Die Eignung hinsichtlich der mechanischen und chemischen Belastbarkeit muss immer im Einzelfall überprüft werden.

### PRODUKTVARIANTEN

Ident	Höhe (b)	Oberfläche	Farbe	Länge
DPSE 70-SF/250	7 mm	gebürstet		250 cm
DPSE 70-SP/250	7 mm	hochglanzpoliert		250 cm
DPSE 70/250	7 mm	unbehandelt		250 cm
DPSE 90-SF/250	9 mm	gebürstet	silber	250 cm
DPSE 90-SF/300	9 mm	gebürstet		300 cm
DPSE 90-SP/250	9 mm	hochglanzpoliert		250 cm
DPSE 90-SP/300	9 mm	hochglanzpoliert		300 cm
DPSE 90/250	9 mm	unbehandelt	natur	250 cm
DPSE 90/300	9 mm	unbehandelt		300 cm
DPSE 100-SF/250	10 mm	gebürstet		250 cm
DPSE 100-SF/300	10 mm	gebürstet		300 cm
DPSE 100-SP/250	10 mm	hochglanzpoliert		250 cm
DPSE 100-SP/300	10 mm	hochglanzpoliert		300 cm
DPSE 100/250	10 mm	unbehandelt		250 cm
DPSE 100/300	10 mm	unbehandelt		300 cm
DPSE 110-SF/250	11 mm	gebürstet	silber	250 cm
DPSE 110-SF/300	11 mm	gebürstet		300 cm
DPSE 110-SP/250	11 mm	hochglanzpoliert		250 cm
DPSE 110-SP/300	11 mm	hochglanzpoliert		300 cm
DPSE 110/250	11 mm	unbehandelt	natur	250 cm
DPSE 110/300	11 mm	unbehandelt		300 cm
DPSE 125-SF/250	12,5 mm	gebürstet	silber	250 cm
DPSE 125-SF/300	12,5 mm	gebürstet		300 cm
DPSE 125-SP/250	12,5 mm	hochglanzpoliert		250 cm
DPSE 125-SP/300	12,5 mm	hochglanzpoliert		300 cm
DPSE 125/250	12,5 mm	unbehandelt	natur	250 cm

05 February 2025 06:08

Hinweis: Aus technischen Gründen sind Toleranzen beim Farbausfall der Materialien und des Drucks möglich. Alle Angaben erfolgen nach bestem Wissen und Gewissen. Eine Gewährleistung kann daraus nicht abgeleitet werden. Technische Änderungen, die dem Fortschritt dienen, bzw. fertigungstechnisch bedingt sind, behalten wir uns vor.



DPSE 125/300	12,5 mm	unbehandelt		300 cm
--------------	---------	-------------	--	--------

05 February 2025 06:08

Hinweis: Aus technischen Gründen sind Toleranzen beim Farbausfall der Materialien und des Drucks möglich. Alle Angaben erfolgen nach bestem Wissen und Gewissen. Eine Gewährleistung kann daraus nicht abgeleitet werden. Technische Änderungen, die dem Fortschritt dienen, bzw. fertigungstechnisch bedingt sind, behalten wir uns vor.

**DURAL GmbH** | Südring 11 | D-56412 Ruppach-Goldhausen | Germany | +49 2602/9261-0 | [Info@dural.com](mailto:Info@dural.com)

Die anerkannten Regeln der Technik sind zu beachten. Vorherige Datenblätter verlieren ihre Gültigkeit.

[www.dural.com](http://www.dural.com)

