

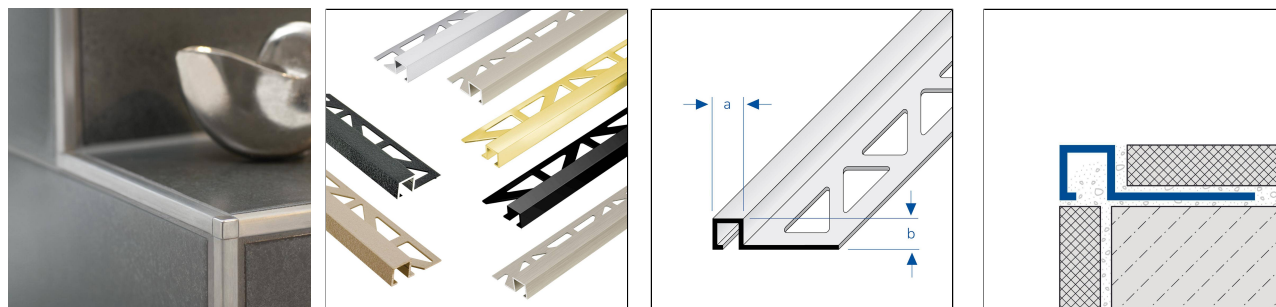

SQUARELINE Aluminium

Profilé de finition carré en aluminium



DIMENSIONS TECHNIQUES ET VARIANTES DE PRODUITS

Matériel	[Aluminium]
Surface	[naturel], [thermolaqué structuré], [anodisé], [anodisé super brillant], [brossé],[anodisé super brillant]
Couleur	naturel, beige, anthracite, marron , argent, titane, or
Longueur	250 cm, 300 cm
Partie visible	8 mm, 10 mm, 11 mm, 12 mm, 13,5 mm
Hauteur	7 mm, 9 mm, 10 mm, 11 mm, 12,5 mm

ACCESSOIRES

Des pièces d'angle assorties sont disponibles en tant qu'accessoires.

MATÉRIEL

L'aluminium peut être utilisé partout où une résistance mécanique moyenne est attendue. Le contact avec des matériaux alcalins (p. ex. colle à carrelage) peut entraîner des décolorations qui ne peuvent quasiment plus être éliminées ultérieurement. Une forte humidité de l'air pendant la phase de séchage peut renforcer ce processus. Toujours essuyer immédiatement la colle à carrelage ou le mortier de jointoiment sur les surfaces visibles avec beaucoup d'eau, puis essuyer à sec et veiller à une bonne aération de la pièce.

L'aptitude en termes de résistance mécanique et chimique doit toujours être vérifiée au cas par cas.

ENTRETIEN

L'aluminium ne nécessite pas d'entretien particulier. En cas de besoin, il suffit de le nettoyer à l'eau claire et propre en ajoutant quelques gouttes de liquide vaisselle. Essuyer ensuite.

Il convient d'éviter les produits de nettoyage acides, alcalins et abrasifs.

POSE

1. Choisir le profilé en fonction de l'épaisseur du carrelage.
2. Appliquer la colle à carrelage à l'aide d'une truelle dentée.
3. Enfoncer le profilé dans le lit de colle et l'aligner.

Remarque : pour des raisons techniques, des tolérances sont possibles en ce qui concerne la perte de couleur des matériaux et de l'impression.
Toutes les informations sont données en toute bonne foi. Aucune garantie ne peut en être déduite.
Nous nous réservons le droit de procéder à des modifications techniques dans l'intérêt du progrès ou pour des raisons techniques de fabrication.

Pour les clients de France métropolitaine et DOM-TOM, veuillez contacter :

DURAL SAS | 32 avenue de l'Océanie | F-91140 Villejust | France | Tel. 01.60.13.58.60 | accueil@dural.fr

Pour les autres clients veuillez contacter :

DURAL GmbH | Südring 11 | D-56412 Ruppach-Goldhausen | Germany | +49 2602/9261-0 | info@dural.de

Les règles techniques reconnues doivent être respectées. Les fiches techniques plus anciennes perdent leur validité.

www.dural.fr



4. Appliquer un enduit sur toute la surface de l'aile de fixation.
5. Enfoncer fermement les carreaux et les aligner de manière à ce qu'ils affleurent le bord supérieur du profilé. Poser les carreaux à pleine épaisseur.
6. Utiliser des pièces d'angle intérieures/extérieures adaptées.
7. Laisser un joint de 1-2 mm avec le profilé.
8. Remplir entièrement l'espace entre les carreaux et le profilé avec du mortier à joint.

Protéger les surfaces visibles du contact avec la colle à carrelage ou le mortier de jointolement et, le cas échéant, les nettoyer immédiatement avec un chiffon et de l'eau claire. Frotter ensuite pour sécher.

Les règles techniques généralement reconnues doivent être respectées. L'aptitude en termes de résistance mécanique et chimique doit toujours être vérifiée au cas par cas.

VARIANTES DE PRODUITS

Ident	Hauteur	Surface	Couleur	Longueur
DPSA 762/250	7 mm	anodisé super brillant	argent	250 cm
DPSA 761/250	7 mm	anodisé super brillant	or	250 cm
DPSA 763/250	7 mm	anodisé super brillant	titane	250 cm
DPSAE 70/250	7 mm	anodisé	argent	250 cm
DPSAE 70-T/250	7 mm	anodisé	titane	250 cm
DPSA 762-SF/250	7 mm	brossé, anodisé super brillant	argent	250 cm
DPSA 763-SF/250	7 mm	brossé, anodisé super brillant	titane	250 cm
DPSA 70/250	7 mm	naturel	naturel	250 cm
DPSACS 733/250	7 mm	thermolaqué structuré	anthracite	250 cm
DPSACS 732/250	7 mm	thermolaqué structuré	beige	250 cm
DPSACS 735/250	7 mm	thermolaqué structuré	marron	250 cm
DPSA 962/250	9 mm	anodisé super brillant	argent	250 cm
DPSA 961/250	9 mm	anodisé super brillant	or	250 cm
DPSA 963/250	9 mm	anodisé super brillant	titane	250 cm
DPSAE 90/250	9 mm	anodisé	argent	250 cm
DPSAE 90/300	9 mm	anodisé	argent	300 cm
DPSAE 90-T/250	9 mm	anodisé	titane	250 cm
DPSAE 90-T/300	9 mm	anodisé	titane	300 cm
DPSA 962-SF/250	9 mm	brossé, anodisé super brillant	argent	250 cm
DPSA 963-SF/250	9 mm	brossé, anodisé super brillant	titane	250 cm
DPSA 90/250	9 mm	naturel	naturel	250 cm
DPSACS 933/250	9 mm	thermolaqué structuré	anthracite	250 cm
DPSACS 932/250	9 mm	thermolaqué structuré	beige	250 cm
DPSACS 935/250	9 mm	thermolaqué structuré	marron	250 cm
DPSA 1062/250	10 mm	anodisé super brillant	argent	250 cm

Remarque : pour des raisons techniques, des tolérances sont possibles en ce qui concerne la perte de couleur des matériaux et de l'impression.
Toutes les informations sont données en toute bonne foi. Aucune garantie ne peut en être déduite.
Nous nous réservons le droit de procéder à des modifications techniques dans l'intérêt du progrès ou pour des raisons techniques de fabrication.

Pour les clients de France métropolitaine et DOM-TOM, veuillez contacter :

DURAL SAS | 32 avenue de l'Océanie | F-91140 Villejust | France | Tel. 01.60.13.58.60 | accueil@dural.fr

Pour les autres clients veuillez contacter :

DURAL GmbH | Südring 11 | D-56412 Ruppach-Goldhausen | Germany | +49 2602/9261-0 | info@dural.de

Les règles techniques reconnues doivent être respectées. Les fiches techniques plus anciennes perdent leur validité.

www.dural.fr

DPSA 1061/250	10 mm	anodisé super brillant	or	250 cm
DPSA 1063/250	10 mm	anodisé super brillant	titane	250 cm
DPSAE 100/250	10 mm	anodisé	argent	250 cm
DPSAE 100/300	10 mm	anodisé	argent	300 cm
DPSAE 100-T/250	10 mm	anodisé	titane	250 cm
DPSA 1062-SF/250	10 mm	brossé, anodisé super brillant	argent	250 cm
DPSA 1063-SF/250	10 mm	brossé, anodisé super brillant	titane	250 cm
DPSA 100/250	10 mm	naturel	naturel	250 cm
DPSACS 1033/250	10 mm	thermolaqué structuré	anthracite	250 cm
DPSACS 1032/250	10 mm	thermolaqué structuré	beige	250 cm
DPSACS 1035/250	10 mm	thermolaqué structuré	marron	250 cm
DPSA 1162/250	11 mm	anodisé super brillant	argent	250 cm
DPSA 1161/250	11 mm	anodisé super brillant	or	250 cm
DPSA 1163/250	11 mm	anodisé super brillant	titane	250 cm
DPSAE 110/250	11 mm	anodisé	argent	250 cm
DPSAE 110/300	11 mm	anodisé	argent	300 cm
DPSAE 110-T/250	11 mm	anodisé	titane	250 cm
DPSAE 110-T/300	11 mm	anodisé	titane	300 cm
DPSA 1162-SF/250	11 mm	brossé, anodisé super brillant	argent	250 cm
DPSA 1163-SF/250	11 mm	brossé, anodisé super brillant	titane	250 cm
DPSA 110/250	11 mm	naturel	naturel	250 cm
DPSACS 1133/250	11 mm	thermolaqué structuré	anthracite	250 cm
DPSACS 1132/250	11 mm	thermolaqué structuré	beige	250 cm
DPSACS 1135/250	11 mm	thermolaqué structuré	marron	250 cm
DPSA 1262/250	12,5 mm	anodisé super brillant	argent	250 cm
DPSA 1261/250	12,5 mm	anodisé super brillant	or	250 cm
DPSA 1263/250	12,5 mm	anodisé super brillant	titane	250 cm
DPSAE 125/250	12,5 mm	anodisé	argent	250 cm
DPSAE 125/300	12,5 mm	anodisé	argent	300 cm
DPSAE 125-T/250	12,5 mm	anodisé	titane	250 cm
DPSA 1262-SF/250	12,5 mm	brossé, anodisé super brillant	argent	250 cm
DPSA 1263-SF/250	12,5 mm	brossé, anodisé super brillant	titane	250 cm
DPSA 125/250	12,5 mm	naturel	naturel	250 cm
DPSACS 1233/250	12,5 mm	thermolaqué structuré	anthracite	250 cm
DPSACS 1232/250	12,5 mm	thermolaqué structuré	beige	250 cm
DPSACS 1235/250	12,5 mm	thermolaqué structuré	marron	250 cm

Remarque : pour des raisons techniques, des tolérances sont possibles en ce qui concerne la perte de couleur des matériaux et de l'impression.
Toutes les informations sont données en toute bonne foi. Aucune garantie ne peut en être déduite.
Nous nous réservons le droit de procéder à des modifications techniques dans l'intérêt du progrès ou pour des raisons techniques de fabrication.

Pour les clients de France métropolitaine et DOM-TOM, veuillez contacter :

DURAL SAS | 32 avenue de l'Océanie | F-91140 Villejust | France | Tel. 01.60.13.58.60 | accueil@dural.fr

Pour les autres clients veuillez contacter :

DURAL GmbH | Südring 11 | D-56412 Ruppach-Goldhausen | Germany | +49 2602/9261-0 | info@dural.de

Les règles techniques reconnues doivent être respectées. Les fiches techniques plus anciennes perdent leur validité.

www.dural.fr