

DURAGARD WP

Cornière de protection en inox pour montage ultérieur

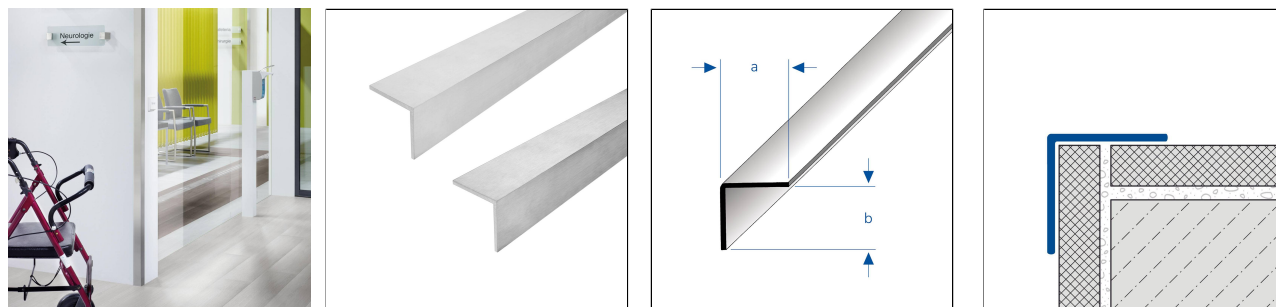

DIMENSIONS TECHNIQUES ET VARIANTES DE PRODUITS

Matériel	[Acier inox (304)]
Surface	[brossé], [mat], [poli]
Couleur	naturel
Longueur	250 cm
Partie visible	25 mm, 30 mm, 40 mm, 50 mm
Hauteur	25 mm, 30 mm, 40 mm, 50 mm, 60 mm
Largeur	25 mm, 30 mm, 40 mm, 50 mm, 60 mm
Épaisseur mm	1 mm
Dimension	25 x 25, 30 x 30, 40 x 40, 50 x 50

MATÉRIEL

L'acier inox (304) est particulièrement adapté aux domaines d'application soumis à de fortes contraintes mécaniques et lorsque les exigences en matière de propreté, d'hygiène et de résistance chimique sont particulièrement élevées. Le contact avec des produits contenant de l'acide chlorhydrique doit être évité.

Lors de la mise en œuvre, il ne faut pas utiliser d'outils en acier non allié. Les bords de coupe ouverts ne sont pas résistants à la rouille. Le cas échéant, il convient d'y appliquer une protection antirouille séparée.

Selon les conditions ambiantes, l'inox peut également présenter des traces de rouille, qu'il convient d'éliminer immédiatement.

L'aptitude à l'utilisation en termes de résistance mécanique et chimique doit toujours être vérifiée au cas par cas.

ENTRETIEN

L'acier inox (304) ne nécessite aucun entretien particulier. En cas de besoin, il suffit de le nettoyer à l'eau claire et propre en ajoutant quelques gouttes de liquide vaisselle. Essuyer ensuite.

Remarque : pour des raisons techniques, des tolérances sont possibles en ce qui concerne la perte de couleur des matériaux et de l'impression.
Toutes les informations sont données en toute bonne foi. Aucune garantie ne peut en être déduite.
Nous nous réservons le droit de procéder à des modifications techniques dans l'intérêt du progrès ou pour des raisons techniques de fabrication.

Pour les clients de France métropolitaine et DOM-TOM, veuillez contacter :

DURAL SAS | 32 avenue de l'Océanie | F-91140 Villejust | France | Tel. 01.60.13.58.60 | accueil@dural.fr

Pour les autres clients veuillez contacter :

DURAL GmbH | Südring 11 | D-56412 Ruppach-Goldhausen | Germany | +49 2602/9261-0 | info@dural.de

Les règles techniques reconnues doivent être respectées. Les fiches techniques plus anciennes perdent leur validité.

www.dural.fr



Il convient d'éviter les produits de nettoyage acides et abrasifs. La rouille volante peut être éliminée à l'aide de produits de polissage usuels adaptés à l'inox.

POSE

1. Les surfaces d'adhérence doivent être nettoyées et débarrassées de toute impureté, comme les agents de démoulage, les agents de conservation, la graisse, l'huile, la poussière, l'eau, les anciens adhésifs/matériaux d'étanchéité ainsi que toute autre substance susceptible de nuire à l'adhérence
2. Appliquer le mastic adhésif SPEED-FLEX ou un produit équivalent sur les surfaces d'adhérence du profilé. Pour la pose, commencer par les angles intérieurs ou extérieurs, puis terminer par le profilé sans joint.
3. Placer le profilé à fleur dans l'angle et appuyer fermement.
4. Pour former un angle, couper le profilé en onglet. Sceller le joint d'onglet avec un silicone à réticulation neutre.
5. Laisser sécher l'éventuel mastic de collage qui s'échappe, le couper soigneusement avec un couteau aiguisé le long du bord du profilé sans endommager le support, puis l'enlever.

Pour couper les profilés acier inox (304), utiliser une meuleuse d'angle à vitesse lente avec un disque à tronçonner approprié. Il faut éviter que des étincelles de coupe ne se déposent sur les surfaces des profilés.

Les règles techniques généralement reconnues doivent être respectées. La résistance mécanique et chimique doit toujours être vérifiée au cas par cas.

VARIANTES DE PRODUITS

Ident	Hauteur	Surface	Couleur	Longueur
DGE 2511-F/250	25 mm	brossé	naturel	250 cm
DGE 2511-M/250	25 mm	mat	naturel	250 cm
DGE 2511-P/250	25 mm	poli	naturel	250 cm
DGE 3011-F/250	30 mm	brossé	naturel	250 cm
DGE 3011-M/250	30 mm	mat	naturel	250 cm
DGE 3011-P/250	30 mm	poli	naturel	250 cm
DGE 4011-F/250	40 mm	brossé	naturel	250 cm
DGE 4011-M/250	40 mm	mat	naturel	250 cm
DGE 4011-P/250	40 mm	poli	naturel	250 cm
DGE 5011-F/250	50 mm	brossé	naturel	250 cm
DGE 5011-M/250	50 mm	mat	naturel	250 cm
DGE 5011-P/250	50 mm	poli	naturel	250 cm
DGE 6011-F/250	60 mm	brossé	naturel	250 cm
DGE 6011-M/250	60 mm	mat	naturel	250 cm

Remarque : pour des raisons techniques, des tolérances sont possibles en ce qui concerne la perte de couleur des matériaux et de l'impression.
Toutes les informations sont données en toute bonne foi. Aucune garantie ne peut en être déduite.
Nous nous réservons le droit de procéder à des modifications techniques dans l'intérêt du progrès ou pour des raisons techniques de fabrication.

Pour les clients de France métropolitaine et DOM-TOM, veuillez contacter :

DURAL SAS | 32 avenue de l'Océanie | F-91140 Villejust | France | Tel. 01.60.13.58.60 | accueil@dural.fr

Pour les autres clients veuillez contacter :

DURAL GmbH | Südring 11 | D-56412 Ruppach-Goldhausen | Germany | +49 2602/9261-0 | info@dural.de

Les règles techniques reconnues doivent être respectées. Les fiches techniques plus anciennes perdent leur validité.

www.dural.fr