

DURAFLEX PVC-L

Dehn- und Bewegungsfugenprofil mit extrabreiten Schenkeln für die Dünnbett-Verlegung.

Gültig ab: 01.06.2025

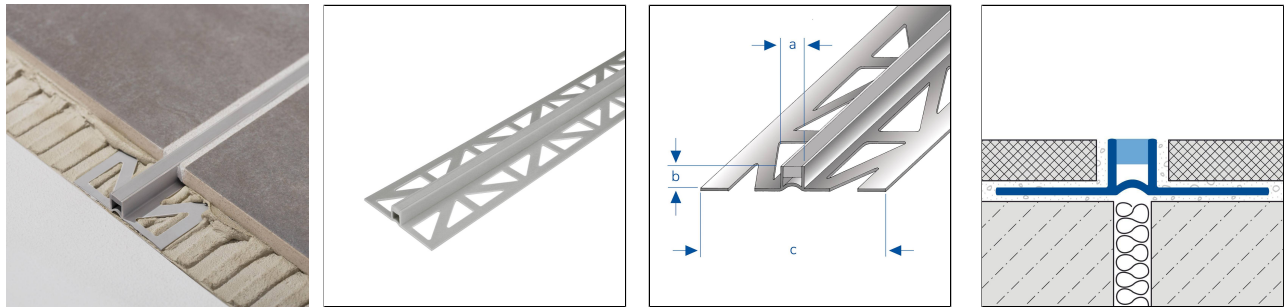

TECHNISCHE MAßE UND PRODUKTVARIANTEN

Grundmaterial	[PVC]
Farbe	beige, schwarz, grau
Länge	250 cm
Sichtbreite	8 mm
Höhe	6 mm, 8 mm, 10 mm, 15 mm, 12,5 mm
Ergänzungsfarbe	Farbe Einlage: beige, Farbe Einlage: schwarz, Farbe Einlage: grau
Zusatzinformation	Einlage PVC
Ausführung	breite gelochte Schenkel

MATERIAL

PVC eignet sich besonders für Innen- und Aussenbereiche mit geringer mechanischer Belastung. Das Material ist durchgefärbt und damit unter normalen Umständen UV-beständig, bei ständiger UV-Bestrahlung können jedoch Farbunterschiede auftreten.

Die Verwendbarkeit hinsichtlich der mechanischen und chemischen Belastbarkeit muss immer im Einzelfall überprüft werden.

Hinweis: Bei der Verwendung von farbigen Fugenmörtel mit ultrafeinen Farbpigmenten in Verbindung mit Kunststoffprofilen können irreversible Profilverfleckungen auftreten. Wir empfehlen den Einsatz entsprechender Schutzmaßnahmen.

PFLEGE

PVC benötigt keine besondere Pflege. Es kann bei Bedarf einfach mit klarem und sauberem Wasser unter Zugabe einiger Tropfen Spülmittel gereinigt werden.

Lösungsmittelhaltige und schmirgelnde Reinigungsmittel sind zu vermeiden.

Hinweis: Aus technischen Gründen sind Toleranzen beim Farbausfall der Materialien und des Drucks möglich. Alle Angaben erfolgen nach bestem Wissen und Gewissen. Eine Gewährleistung kann daraus nicht abgeleitet werden. Technische Änderungen, die dem Fortschritt dienen, bzw. fertigungstechnisch bedingt sind, behalten wir uns vor.



VERARBEITUNG

1. Das Profil entsprechend der Fliesenstärke auswählen.
2. Fliesenkleber mit einer Zahnkelle auftragen.
3. Das Profil in das Klebebett eindrücken und ausrichten. Bewegungsfugen aus dem Untergrund sind deckungsgleich zu übernehmen.
4. Befestigungsschenkel vollflächig überspachteln.
5. Fliesen fest eindrücken und so ausrichten, dass sie bündig mit der Profiloberkante abschließen. Fliesen vollsatt verlegen.
6. Zum Profil eine Fuge von 2 mm einarbeiten.
7. Raum zwischen Fliesen und Profil vollständig mit Fugenmörtel füllen.

Die an das Dehn- und Bewegungsfugenprofil angrenzenden Fliesen sind mit einer 2 mm breiten Fuge an den senkrechten Schenkel des Profils in den Fliesenkleber einzuarbeiten. Dabei sind die Lochungen der Befestigungsschenkel vollständig und lunkerfrei mit Fliesenkleber sowie die senkrechten Schenkel schräg mit Fliesenkleber auszuspachteln. Die Profiloberkante muss maximal bündig mit der Fliesenoberfläche abschließen. Das Profil darf dabei nicht über die Belagsoberfläche hinausragen, sondern sollte vorzugsweise bis zu 1 mm niedriger liegen. Im Bereich des Profils sind die Fliesen vollflächig und vollumfänglich im Klebebett zu verlegen sowie die Fugen im gesamten Querschnitt vollumfänglich zu füllen.

Außerdem ist stets eine ungeschnittene Fliesenkante an das Profil anzulegen.

Generell ist beim Einsatz von unseren Dehnprofilen darauf zu achten, dass der in Kombination mit unserem Profil verwendete Belag ebenfalls den entsprechenden Anforderungen hinsichtlich der auftretenden Belastungen (pro m bzw. m²) entspricht und diese aufnehmen kann. Von einer einwandfreien Verlegung gehen wir hierbei aus!

Zum Schneiden der Profile ist ein langsam laufender Winkelschleifer mit geeigneter Trennscheibe zu verwenden. Das Ablagern von Schneidfunken auf den Profiloberflächen ist zu verhindern.

Sichtbare Flächen vor Kontakt mit Fliesenkleber bzw. Fugenmörtel schützen und ggf. sofort mit einem Tuch und klarem Wasser reinigen. Anschließend trockenreiben.

Die allgemein anerkannten Regeln der Technik sind zu beachten. Die Eignung hinsichtlich der mechanischen und chemischen Belastbarkeit muss immer im Einzelfall überprüft werden.

PRODUKTVARIANTEN

Referenz	Höhe	Farbe	Länge
DFP 638-L/250	6 mm	grau	250 cm
DFP 633-L/250	6 mm	schwarz	250 cm
DFP 838-L/250	8 mm	grau	250 cm
DFP 833-L/250	8 mm	schwarz	250 cm
DFP 1032-L/250	10 mm	beige	250 cm
DFP 1038-L/250	10 mm	grau	250 cm
DFP 1033-L/250	10 mm	schwarz	250 cm
DFP 1532-L/250	15 mm	beige	250 cm
DFP 1538-L/250	15 mm	grau	250 cm
DFP 1533-L/250	15 mm	schwarz	250 cm
DFP 1232-L/250	12,5 mm	beige	250 cm
DFP 1238-L/250	12,5 mm	grau	250 cm
DFP 1233-L/250	12,5 mm	schwarz	250 cm

Hinweis: Aus technischen Gründen sind Toleranzen beim Farbausfall der Materialien und des Drucks möglich. Alle Angaben erfolgen nach bestem Wissen und Gewissen. Eine Gewährleistung kann daraus nicht abgeleitet werden. Technische Änderungen, die dem Fortschritt dienen, bzw. fertigungstechnisch bedingt sind, behalten wir uns vor.