

DURAFLEX SB

Profilé de fractionnement et de dilatation très résistant pour montage ultérieur

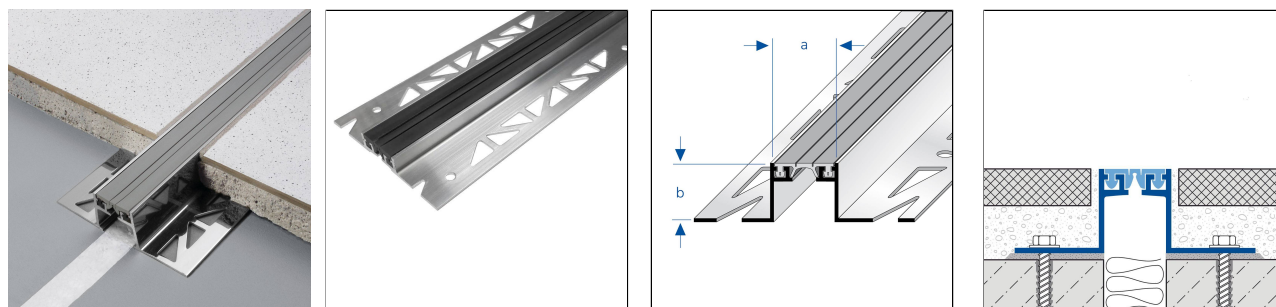

DIMENSIONS TECHNIQUES ET VARIANTES DE PRODUITS

Matériel	[Aluminium]
Couleur	noir, gris
Longueur	250 cm
Partie visible	33 mm
Hauteur	15 mm, 35 mm, 40 mm, 50 mm
Couleur complémentaire	Bord visible profilé support aluminium naturel
Information complémentaire	Insert EPDM
Information complémentaire 2	Mouvements +/- 6 mm

CARACTÉRISTIQUES

Mouvements +/- 6 mm

MATÉRIEL

L'aluminium/EPDM peut être utilisé partout où une résistance mécanique moyenne est attendue. Le contact avec des matériaux alcalins (p. ex. colle à carrelage) peut entraîner des décolorations qui ne peuvent quasiment plus être éliminées ultérieurement. Une forte humidité de l'air pendant la phase de séchage peut renforcer ce processus. Toujours essayer immédiatement la colle à carrelage ou le mortier de jointoiment sur les surfaces visibles avec beaucoup d'eau, puis essayer à sec et veiller à une bonne aération de la pièce.

L'aptitude en termes de résistance mécanique et chimique doit toujours être vérifiée au cas par cas.

ENTRETIEN

L'aluminium/EPDM ne nécessite pas d'entretien particulier. En cas de besoin, il suffit de le nettoyer à l'eau claire et propre en ajoutant quelques gouttes de liquide vaisselle. Essuyer ensuite.

Il convient d'éviter les produits de nettoyage acides, alcalins et abrasifs.

POSE

Remarque : pour des raisons techniques, des tolérances sont possibles en ce qui concerne la perte de couleur des matériaux et de l'impression. Toutes les informations sont données en toute bonne foi. Aucune garantie ne peut en être déduite. Nous nous réservons le droit de procéder à des modifications techniques dans l'intérêt du progrès ou pour des raisons techniques de fabrication.

Pour les clients de France métropolitaine et DOM-TOM, veuillez contacter :

DURAL SAS | 32 avenue de l'Océanie | F-91140 Villejust | France | Tel. 01.60.13.58.60 | accueil@dural.fr

Pour les autres clients veuillez contacter :

DURAL GmbH | Südring 11 | D-56412 Ruppach-Goldhausen | Germany | +49 2602/9261-0 | info@dural.de

Les règles techniques reconnues doivent être respectées. Les fiches techniques plus anciennes perdent leur validité.

www.dural.fr

1. Sélectionner le profilé en fonction de la hauteur de construction du sol.
2. Enfoncer le profilé dans le lit de mortier ou de colle et l'aligner, ou le fixer correctement au support. Les joints de dilatation du support doivent être repris de manière identique.
3. Enrober de mortier et compacter les ailes de fixation sur toute la surface.
4. Enfoncer fermement les carreaux et les aligner de manière à ce qu'ils affleurent le bord supérieur du profilé. Poser les carreaux à pleine épaisseur.
5. Laisser un joint de 2 mm avec le profilé.
6. Remplir entièrement l'espace entre les carreaux et le profilé avec du mortier à joint.

Protéger les surfaces visibles du contact avec la colle à carrelage ou le mortier de jointoiment et, le cas échéant, les nettoyer immédiatement avec un chiffon et de l'eau claire. Frotter ensuite pour sécher.

Les règles techniques généralement reconnues doivent être respectées. L'aptitude en termes de résistance mécanique et chimique doit toujours être vérifiée au cas par cas.

VARIANTES DE PRODUITS

Ident	Hauteur	Couleur	Longueur
DFA SB 1538/250	15 mm	gris	250 cm
DFA SB 1533/250	15 mm	noir	250 cm
DFA SB 3538/250	35 mm	gris	250 cm
DFA SB 3533/250	35 mm	noir	250 cm
DFA SB 4038/250	40 mm	gris	250 cm
DFA SB 4033/250	40 mm	noir	250 cm
DFA SB 5038/250	50 mm	gris	250 cm
DFA SB 5033/250	50 mm	noir	250 cm

Remarque : pour des raisons techniques, des tolérances sont possibles en ce qui concerne la perte de couleur des matériaux et de l'impression.
Toutes les informations sont données en toute bonne foi. Aucune garantie ne peut en être déduite.
Nous nous réservons le droit de procéder à des modifications techniques dans l'intérêt du progrès ou pour des raisons techniques de fabrication.

Pour les clients de France métropolitaine et DOM-TOM, veuillez contacter :

DURAL SAS | 32 avenue de l'Océanie | F-91140 Villejust | France | Tel. 01.60.13.58.60 | accueil@dural.fr

Pour les autres clients veuillez contacter :

DURAL GmbH | Südring 11 | D-56412 Ruppach-Goldhausen | Germany | +49 2602/9261-0 | info@dural.de

Les règles techniques reconnues doivent être respectées. Les fiches techniques plus anciennes perdent leur validité.

www.dural.fr