

DURAFLEX KF

Perfil de cobertura en aplicaciones de esquina para juntas de dilatación y movimiento con sistema de clips

Aplicaciones de esquina del perfil de cobertura para juntas de dilatación y movimiento en paredes y suelos sin clips de sujeción.

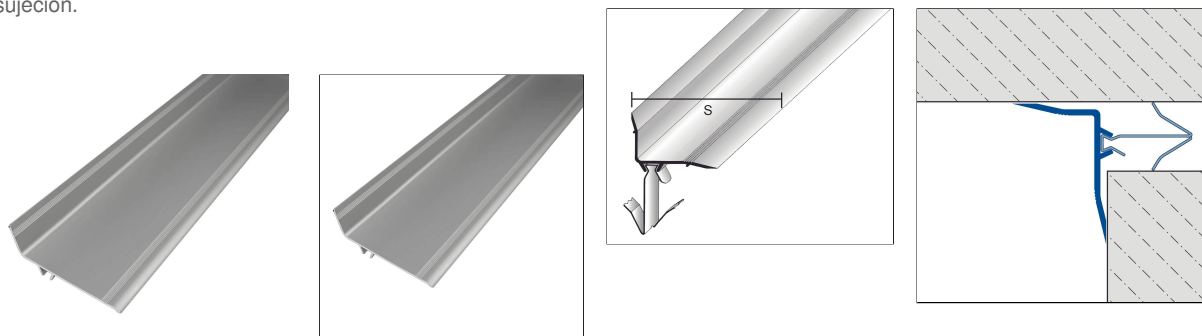

Clips de sujeción de inox (V4A/304) A o B (dependiendo del ancho de la junta)

Necesidades para su aplicación en suelos: aprox. 11 clips/perfil

Necesidades para su aplicación en paredes: aprox. 6 clips/perfil

MATERIAL

El aluminio se puede utilizar en cualquier lugar donde se prevea una resistencia mecánica media. El contacto con materiales alcalinos (por ejemplo, adhesivos para baldosas) puede provocar decoloraciones que son muy difíciles de eliminar posteriormente. Una humedad elevada durante la fase de secado puede intensificar este proceso. Limpie siempre inmediatamente con abundante agua el adhesivo para baldosas o la lechada de las superficies visibles, séquelas a continuación y ventile bien la estancia.

La idoneidad en cuanto a la resistencia mecánica y química debe comprobarse siempre en cada caso concreto.

MANTENIMIENTO

Aluminio no requiere cuidados especiales. Si es necesario, se puede limpiar fácilmente con agua limpia y clara añadiendo unas gotas de detergente. A continuación, séquelo con un paño.

Evite el uso de productos de limpieza ácidos y abrasivos.

INSTALACIÓN

1. Seleccione el perfil según el ancho de la junta y el uso (pared o suelo).

Aplicación en suelo

Ancho de junta 15-20 mm = ancho de perfil 50 mm (clip de sujeción tipo A)

Ancho de junta 20-30 mm = ancho de perfil 60 mm (clip de sujeción tipo A)

Ancho de junta 25-35 mm = ancho de perfil 70 mm (clip de sujeción tipo B)

Ancho de junta 30-45 mm = ancho de perfil 90 mm (clip de sujeción tipo B)

Aplicación en pared:

Ancho de junta 15-30 mm = ancho de perfil 50 mm (clip de sujeción tipo A)

Ancho de junta 20-45 mm = ancho de perfil 60 mm (clip de sujeción tipo B)

17 April 2026 01:16 AM

Nota: Por razones técnicas, es posible que haya tolerancias en el color de los materiales y la impresión. Toda la información se facilita según nuestro leal saber y entender. No puede derivarse de ella ninguna garantía. Nos reservamos el derecho a introducir modificaciones técnicas en aras del progreso o por motivos relacionados con la producción.



Ancho de junta 30-45 mm = ancho de perfil 70 mm (clip de sujeción tipo B)
Ancho de junta 35-45 mm = ancho de perfil 90 mm (clip de sujeción tipo B)
Ancho de junta 40-45 mm = ancho de perfil 140 mm (clip de sujeción tipo B)

2. Seleccione el clip adecuado en función del ancho de la junta.
3. Insertar los clips en la parte posterior del perfil en el riel guía (cada 30 cm para el suelo y cada 60 cm para la pared).
4. Presionar los perfiles con los clips en las juntas.

Como norma general, deberán observarse los códigos prácticos aceptados. La idoneidad en cuanto a la resistencia mecánica y química debe comprobarse siempre en cada caso concreto.

CARACTERÍSTICAS

Perfiles de PVC solo para suelos con anchuras de 50 y 70 mm
Aplicaciones de esquina solo en aluminio con anchuras de 50, 60, 70 y 90 mm

DIMENSIONES TÉCNICAS Y VARIANTES DEL PRODUCTO

Material	[Aluminio]
Superficie	[anodizado]
Color	plateado
Longitud	300 cm
Ancho	50 mm, 60 mm, 70 mm, 90 mm

VARIANTES

Referencia	Superficie	Color	Longitud
DFAE KF 50-X/300	anodizado	plateado	300 cm
DFAE KF 60-X/300	anodizado	plateado	300 cm
DFAE KF 70-X/300	anodizado	plateado	300 cm
DFAE KF 90-X/300	anodizado	plateado	300 cm

17 April 2026 01:16 AM

Nota: Por razones técnicas, es posible que haya tolerancias en el color de los materiales y la impresión. Toda la información se facilita según nuestro leal saber y entender. No puede derivarse de ella ninguna garantía. Nos reservamos el derecho a introducir modificaciones técnicas en aras del progreso o por motivos relacionados con la producción.

PERFIL IBERIA | c/. Grecia, 1 | E-12540 Villareal (Castellon) | Spain | +34 964 53 69 33 | dural1@perfiliberia.es

Deben respetarse las reglas reconocidas de la técnica. Las fichas técnicas anteriores ya no son válidas.

www.dural.com