

DURACOVE DB Inox

Sanitär-Hohlkehldprofil aus Edelstahl für Wand-/ Bodenanschlüsse

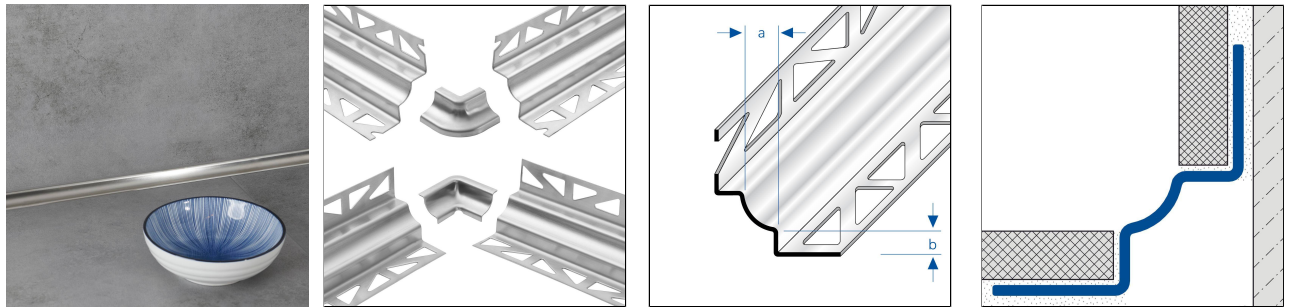

TECHNISCHE MAßE UND PRODUKTVARIANTEN

Grundmaterial	Edelstahl (V2A/304)
Oberfläche	unbehandelt
Farbe	natur
Länge	250 cm
Höhe (b)	12 mm
Breite	12 mm

ZUBEHÖR

Passende Eckstücke sind als Zubehör erhältlich

MATERIAL

Edelstahl V2A/304 eignet sich besonders für mechanisch hoch belastete Anwendungsbereiche und bei besonders hohen Anforderungen an Sauberkeit, Hygiene und chemischer Beständigkeit. Der Kontakt mit Salzsäurehaltigen Produkten ist zu vermeiden.

Bei der Verarbeitung dürfen keine Werkzeuge aus unlegiertem Stahl verwendet werden. Offene Schnittkanten sind nicht rostbeständig. Ggf. ist dort ein separater Rostschutz anzubringen.

Auch bei Edelstahl ist je nach Umgebungsbedingungen Flugrost möglich, der umgehend entfernt werden sollte.

Die Verwendbarkeit hinsichtlich der mechanischen und chemischen Belastbarkeit muss immer im Einzelfall immer überprüft werden.

PFLEGE

Edelstahl V2A/304 benötigt keine besondere Pflege. Es kann bei Bedarf einfach mit klarem und sauberem Wasser unter Zugabe einiger Tropfen Spülmittel gereinigt werden. Anschließend trockenwischen.

Säurehaltige und schmirgelnde Reinigungsmittel sind zu vermeiden. Flugrost kann mit handelsüblichen, für Edelstahl geeigneten Polituren entfernt werden.

VERARBEITUNG

09 February 2025 06:29

Hinweis: Aus technischen Gründen sind Toleranzen beim Farbausfall der Materialien und des Drucks möglich. Alle Angaben erfolgen nach bestem Wissen und Gewissen. Eine Gewährleistung kann daraus nicht abgeleitet werden. Technische Änderungen, die dem Fortschritt dienen, bzw. fertigungstechnisch bedingt sind, behalten wir uns vor.



1. DURACOVE-Profil entsprechend der Fliesenstärke auswählen.
2. Fliesenkleber mit einer Zahnkelle auftragen.
3. DURACOVE-Profil in das Klebebett eindrücken und ausrichten.
4. Befestigungsschenkel vollflächig überspachteln.
5. Fliesen fest eindrücken und so ausrichten, dass sie bündig mit der Profiloberkante abschließen. Fliesen vollsatt verlegen.
6. Passende Innen- oder Außeneckstücke verwenden.
7. Zum Profil eine Fuge von 1-2 mm freilassen.
8. Raum zwischen Fliesen und Profil vollständig mit Fugmörtel füllen.

Zum Schneiden der Profile ist ein langsam laufender Winkelschleifer mit geeigneter Trennscheibe zu verwenden.

Sichtbare Flächen vor Kontakt mit Fliesenkleber bzw. Fugenmörtel schützen und ggf. sofort mit einem Tuch und klarem Wasser reinigen. Anschliessend trocken reiben.

Die allgemein anerkannten Regeln der Technik sind zu beachten. Die Eignung hinsichtlich der mechanischen und chemischen Belastbarkeit muss immer im Einzelfall überprüft werden.

PRODUKTVARIANTEN

Ident	Höhe (b)	Oberfläche	Farbe	Länge
DCE 1212/250	12 mm	unbehandelt	natur	250 cm

09 February 2025 06:29

Hinweis: Aus technischen Gründen sind Toleranzen beim Farbausfall der Materialien und des Drucks möglich. Alle Angaben erfolgen nach bestem Wissen und Gewissen. Eine Gewährleistung kann daraus nicht abgeleitet werden. Technische Änderungen, die dem Fortschritt dienen, bzw. fertigungstechnisch bedingt sind, behalten wir uns vor.