

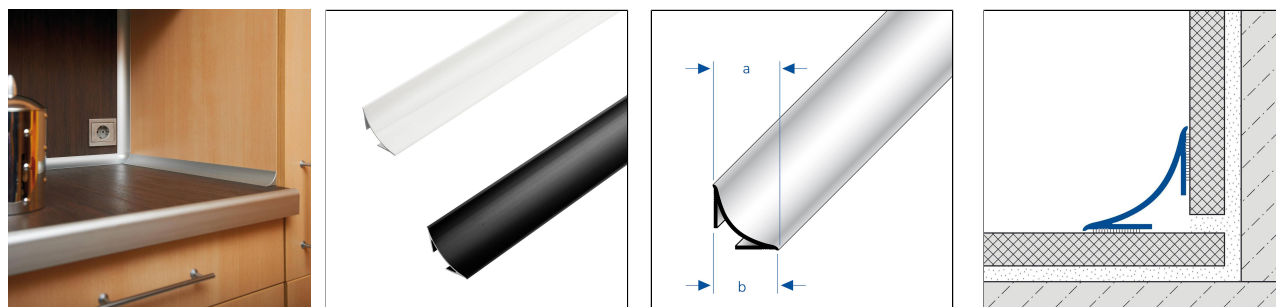

# DURACOVE HK

Profilé creux sanitaire en aluminium pour raccords muraux/au sol pour montage ultérieur



## DIMENSIONS TECHNIQUES ET VARIANTES DE PRODUITS

Matériel	[Aluminium]
Surface	[anodisé], [thermolaqué]
Couleur	argent, blanc, noir mat (RAL 9005)
Longueur	250 cm
Partie visible	40 mm
Hauteur	28 mm
Largeur	28 mm
Dimension	28 x 28
Information complémentaire	Mesure visible 40 mm

## ACCESSOIRES

Les angles et les bouchons correspondants sont disponibles en tant qu'accessoires.

## MATÉRIEL

L'aluminium peut être utilisé partout où une résistance mécanique moyenne est attendue. Le contact avec des matériaux alcalins (p. ex. colle à carrelage) peut entraîner des décolorations qui ne peuvent quasiment plus être éliminées ultérieurement. Une forte humidité de l'air pendant la phase de séchage peut renforcer ce processus. Toujours essayer immédiatement la colle à carrelage ou le mortier de jointoiement sur les surfaces visibles avec beaucoup d'eau, puis essuyer à sec et veiller à une bonne aération de la pièce.

L'aptitude en termes de résistance mécanique et chimique doit toujours être vérifiée au cas par cas.

## ENTRETIEN

L'aluminium ne nécessite pas d'entretien particulier. En cas de besoin, il suffit de le nettoyer à l'eau claire et propre en ajoutant quelques gouttes de liquide vaisselle. Essuyer ensuite.

Il convient d'éviter les produits de nettoyage acides, alcalins et abrasifs.

## POSE

Remarque : pour des raisons techniques, des tolérances sont possibles en ce qui concerne la perte de couleur des matériaux et de l'impression. Toutes les informations sont données en toute bonne foi. Aucune garantie ne peut en être déduite. Nous nous réservons le droit de procéder à des modifications techniques dans l'intérêt du progrès ou pour des raisons techniques de fabrication.

Pour les clients de France métropolitaine et DOM-TOM, veuillez contacter :

**DURAL SAS** | 32 avenue de l'Océanie | F-91140 Villejust | France | Tel. 01.60.13.58.60 | [accueil@dural.fr](mailto:accueil@dural.fr)

Pour les autres clients veuillez contacter :

**DURAL GmbH** | Südring 11 | D-56412 Ruppach-Goldhausen | Germany | +49 2602/9261-0 | [info@dural.de](mailto:info@dural.de)

Les règles techniques reconnues doivent être respectées. Les fiches techniques plus anciennes perdent leur validité.

[www.dural.fr](http://www.dural.fr)



1. Les surfaces d'adhérence doivent être nettoyées et débarrassées de toute impureté, comme les agents de démoulage, les agents de conservation, la graisse, l'huile, la poussière, l'eau, les anciens adhésifs/matériaux d'étanchéité ainsi que toute autre substance susceptible de nuire à l'adhérence
2. Appliquer le mastic adhésif SPEED-FLEX ou un produit équivalent sur les surfaces d'adhérence du profilé. Pour la pose, commencer par les angles intérieurs ou extérieurs, puis terminer par le profilé sans joint.
3. Placer le profilé à fleur dans l'angle et appuyer fermement.
4. Pour former un angle, couper le profilé en onglet. Sceller le joint d'onglet avec un silicone à réticulation neutre.
4. Fermer les côtés ouverts avec les bouchons appropriés.
5. Laisser sécher l'éventuel mastic de collage qui s'échappe, le couper soigneusement avec un couteau aiguisé le long du bord du profilé sans endommager le support, puis l'enlever.

Remarque : le profilé ne remplace pas l'étanchéité. Celle-ci doit être réalisée séparément si nécessaire, en prenant les mesures appropriées.

Les règles techniques généralement reconnues doivent être respectées. La résistance mécanique et chimique doit toujours être vérifiée au cas par cas.

## VARIANTES DE PRODUITS

Ident	Hauteur	Surface	Couleur	Longueur
DCAE 400/250	28 mm	anodisé	argent	250 cm
DCAC 430/250	28 mm	thermolaqué	blanc	250 cm
DCACM 411/250	28 mm	thermolaqué	noir mat (RAL 9005)	250 cm

Remarque : pour des raisons techniques, des tolérances sont possibles en ce qui concerne la perte de couleur des matériaux et de l'impression.  
Toutes les informations sont données en toute bonne foi. Aucune garantie ne peut en être déduite.  
Nous nous réservons le droit de procéder à des modifications techniques dans l'intérêt du progrès ou pour des raisons techniques de fabrication.

Pour les clients de France métropolitaine et DOM-TOM, veuillez contacter :

**DURAL SAS** | 32 avenue de l'Océanie | F-91140 Villejust | France | Tel. 01.60.13.58.60 | [accueil@dural.fr](mailto:accueil@dural.fr)

Pour les autres clients veuillez contacter :

**DURAL GmbH** | Südring 11 | D-56412 Ruppach-Goldhausen | Germany | +49 2602/9261-0 | [info@dural.de](mailto:info@dural.de)

Les règles techniques reconnues doivent être respectées. Les fiches techniques plus anciennes perdent leur validité.

[www.dural.fr](http://www.dural.fr)