

# CONSTRUCT SOLID CORE

## Kernsockelleiste mit flexibler Lippe

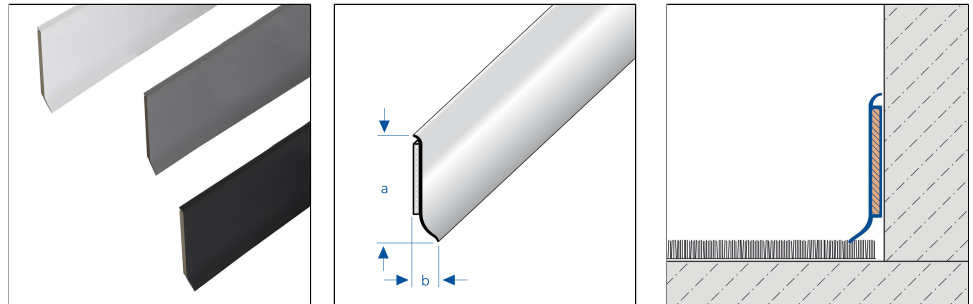

### TECHNISCHE MAßE UND PRODUKTVARIANTEN

Grundmaterial	PVC,HDF
Oberfläche	Holzdekor
Farbe	schwarz, dunkelgrau, hellgrau, eiche hell, buche, weiß, braun, beige
Länge	255 cm, 515 cm
Höhe (b)	60, 100
Breite	15 mm
Nettogewicht kg/Basiseinheit	0,27, 0,44

### MATERIAL

PVC eignet sich besonders für Bereiche mit geringer mechanischer Belastung. Das Material ist durchgefärbt und damit unter normalen Umständen UV-beständig, bei ständiger UV-Bestrahlung können jedoch Farbunterschiede auftreten.

Die Verwendbarkeit hinsichtlich der mechanischen und chemischen Belastbarkeit muss immer im Einzelfall überprüft werden.

### PFLEGE

PVC benötigt keine besondere Pflege. Es kann bei Bedarf einfach mit klarem und sauberem Wasser unter Zugabe einiger Tropfen Spülmittel gereinigt werden.

Lösungsmittelhaltige und schmirgelnde Reinigungsmittel sind zu vermeiden.

### VERARBEITUNG

1. Die Haftflächen müssen gereinigt und jegliche Verunreinigungen, wie Trennmittel, Konservierungsmittel, Fett, Öl, Staub, Wasser, alte Kleb-/Dichtstoffe sowie andere die Haftung beeinträchtigende Stoffe entfernt werden.
2. Auf die Haftseiten des Profils Klebe-Dichtstoff SPEED-FLEX oder geeignete Alternative auftragen.
3. Profil bündig in die Ecke ansetzen und fest andrücken.
4. Zur Eckausbildung Profil auf Gehrung schneiden. Gehrungsfuge mit einem neutral vernetzten Silikon versiegeln.
5. Eventuell austretenden Klebe-Dichtstoff antrocknen lassen, mit einem scharfen Messer vorsichtig an der Profilkante entlang

25 April 2025 02:51 PM

Hinweis: Aus technischen Gründen sind Toleranzen beim Farbausfall der Materialien und des Drucks möglich. Alle Angaben erfolgen nach bestem Wissen und Gewissen. Eine Gewährleistung kann daraus nicht abgeleitet werden. Technische Änderungen, die dem Fortschritt dienen, bzw. fertigungstechnisch bedingt sind, behalten wir uns vor.



abschneiden, ohne den Untergrund zu beschädigen und dann entfernen.

Die allgemein anerkannten Regeln der Technik sind zu beachten. Die Eignung hinsichtlich der mechanischen und chemischen Belastbarkeit muss immer im Einzelfall überprüft werden.

**PRODUKTVARIANTEN**

Ident	Höhe (b)	Oberfläche	Farbe	Länge
KSD 2250/255	60	Holzdekor	buche	255 cm
KSD 2250/515	60	Holzdekor	buche	515 cm
KSD 1260/255	60	Holzdekor	eiche hell	255 cm
KSD 1260/515	60	Holzdekor	eiche hell	515 cm
KSD 1184/255	60		dunkelgrau	255 cm
KSD 1184/515	60		dunkelgrau	515 cm
KSD 1202/255	60		hellgrau	255 cm
KSD 1202/515	60		hellgrau	515 cm
KSD 1001/255	60		schwarz	255 cm
KSD 1001/515	60		schwarz	515 cm
KSD 5012/255	60		weiß	255 cm
KSD 5012/515	60		weiß	515 cm
KSF 2250/515	100	Holzdekor	buche	515 cm
KSF 1260/515	100	Holzdekor	eiche hell	515 cm
KSF 4244/515	100		beige	515 cm
KSF 4019/515	100		braun	515 cm
KSF 1184/515	100		dunkelgrau	515 cm
KSF 1202/515	100		hellgrau	515 cm
KSF 1001/515	100		schwarz	515 cm
KSF 5012/515	100		weiß	515 cm

25 April 2025 02:51 PM

Hinweis: Aus technischen Gründen sind Toleranzen beim Farbausfall der Materialien und des Drucks möglich. Alle Angaben erfolgen nach bestem Wissen und Gewissen. Eine Gewährleistung kann daraus nicht abgeleitet werden. Technische Änderungen, die dem Fortschritt dienen, bzw. fertigungstechnisch bedingt sind, behalten wir uns vor.

