

CONSTRUCT Solid Core GSD

Plinthe centrale en mousse pour tous les types de sol

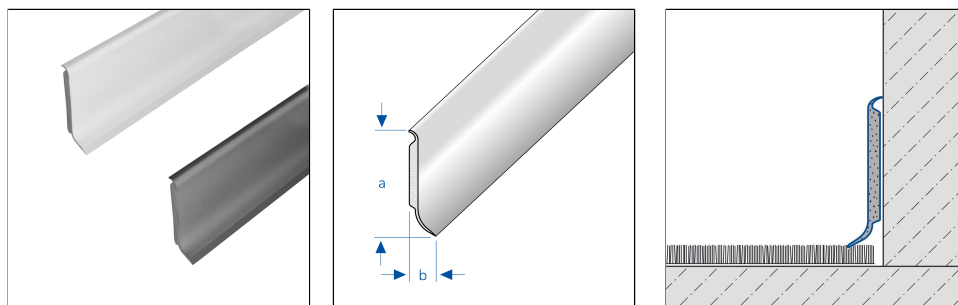

DIMENSIONS TECHNIQUES ET VARIANTES DE PRODUITS

Matériel	[PVC]
Surface	[décor bois]
Couleur	blanc, gris foncé, chêne clair, hêtre
Longueur	250 cm
Hauteur	60
Largeur	15 mm
Information complémentaire	Plinthe monobloc moussé

ACCESSOIRES

Les pièces d'angle, les pièces de jonction et bouchons correspondantes sont disponibles en tant qu'accessoires.

MATÉRIEL

Le PVC est particulièrement adapté à une utilisation en intérieur et en extérieur avec une faible sollicitation mécanique. Le matériau est teinté dans la masse et donc résistant aux UV dans des conditions normales. Cependant, des différences de couleur peuvent apparaître en cas d'exposition permanente aux UV.

L'utilisation en fonction de la résistance mécanique et chimique doit toujours être vérifiée au cas par cas.

ENTRETIEN

Le PVC ne nécessite aucun entretien particulier. Si nécessaire, il peut être nettoyé simplement à l'eau claire et propre en ajoutant quelques gouttes de liquide vaisselle.

Les produits de nettoyage abrasifs et contenant des solvants sont à éviter.

POSE

1. Les surfaces d'adhérence doivent être nettoyées et débarrassées de toute impureté, comme les agents de démoulage, les agents de conservation, la graisse, l'huile, la poussière, l'eau, les anciens adhésifs/produits d'étanchéité ainsi que d'autres substances susceptibles de nuire à l'adhérence.
2. Appliquer le mastic adhésif SPEED-FLEX ou un produit équivalent sur les surfaces d'adhérence du profilé.

Remarque : pour des raisons techniques, des tolérances sont possibles en ce qui concerne la perte de couleur des matériaux et de l'impression.
Toutes les informations sont données en toute bonne foi. Aucune garantie ne peut en être déduite.
Nous nous réservons le droit de procéder à des modifications techniques dans l'intérêt du progrès ou pour des raisons techniques de fabrication.

Pour les clients de France métropolitaine et DOM-TOM, veuillez contacter :

DURAL SAS | 32 avenue de l'Océanie | F-91140 Villejust | France | Tel. 01.60.13.58.60 | accueil@dural.fr

Pour les autres clients veuillez contacter :

DURAL GmbH | Südring 11 | D-56412 Ruppach-Goldhausen | Germany | +49 2602/9261-0 | info@dural.de

Les règles techniques reconnues doivent être respectées. Les fiches techniques plus anciennes perdent leur validité.

www.dural.fr



3. Placer le profilé à fleur dans l'angle et appuyer fermement.
4. Pour former un angle, couper le profilé en onglet. Sceller le joint d'onglet avec un silicone à réticulation neutre.
5. Laisser sécher l'éventuel mastic de collage qui s'échappe, le couper soigneusement avec un couteau aiguisé le long du bord du profilé puis l'enlever.

Les règles techniques généralement reconnues doivent être respectées. La résistance mécanique et chimique doit toujours être vérifiée au cas par cas.

VARIANTES DE PRODUITS

Ident	Hauteur	Surface	Couleur	Longueur
GSD 3300/250	60	décor bois	chêne clair	250 cm
GSD 5700/250	60	décor bois	hêtre	250 cm
GSD 1170/250	60		blanc	250 cm
GSD 1460/250	60		gris foncé	250 cm

Remarque : pour des raisons techniques, des tolérances sont possibles en ce qui concerne la perte de couleur des matériaux et de l'impression.
Toutes les informations sont données en toute bonne foi. Aucune garantie ne peut en être déduite.
Nous nous réservons le droit de procéder à des modifications techniques dans l'intérêt du progrès ou pour des raisons techniques de fabrication.

Pour les clients de France métropolitaine et DOM-TOM, veuillez contacter :

DURAL SAS | 32 avenue de l'Océanie | F-91140 Villejust | France | Tel. 01.60.13.58.60 | accueil@dural.fr

Pour les autres clients veuillez contacter :

DURAL GmbH | Südring 11 | D-56412 Ruppach-Goldhausen | Germany | +49 2602/9261-0 | info@dural.de

Les règles techniques reconnues doivent être respectées. Les fiches techniques plus anciennes perdent leur validité.

www.dural.fr