

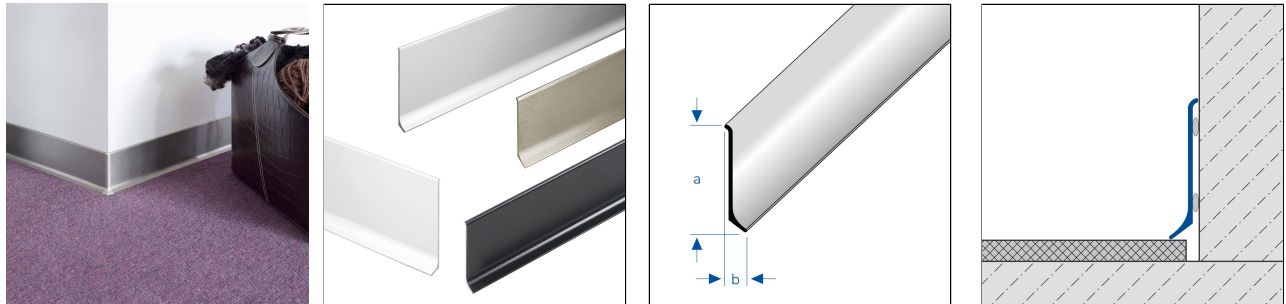

CONSTRUCT METALL

Einteilige Sockelleiste aus Aluminium.



TECHNISCHE MASSE UND PRODUKTVARIANTEN

Grundmaterial	Aluminium
Oberfläche	pulverbeschichtet, eloxiert, eloxiert,gebürstet
Farbe	satin silver, titan, silber, weiß (RAL 9003), schwarz matt (RAL 9011)
Länge	250 cm
Höhe (b)	40, 60, 80, 100

PRODUKTVARIANTEN

Ident	Höhe (b)	Oberfläche	Farbe	Länge
CAE 40/250	40	eloxiert	silber	250 cm
CAE 60/250	60	eloxiert	silber	250 cm
CAE 60-T/250	60	eloxiert	titan	250 cm
CAE 60-SF/250	60	eloxiert, gebürstet	silber	250 cm
CAE 60-T-SF/250	60	eloxiert, gebürstet	titan	250 cm
CACM 6011/250	60	pulverbeschichtet	schwarz matt (RAL 9011)	250 cm
CAC 6030/250	60	pulverbeschichtet	weiß (RAL 9003)	250 cm
CAE 80/250	80	eloxiert	silber	250 cm
CAE 80-T/250	80	eloxiert	titan	250 cm
CAE 80-SF/250	80	eloxiert, gebürstet	silber	250 cm
CACM 8011/250	80	pulverbeschichtet	schwarz matt (RAL 9011)	250 cm
CAC 8030/250	80	pulverbeschichtet	weiß (RAL 9003)	250 cm
CAE 100/250	100	eloxiert	satin silver	250 cm
CAE 100-T/250	100	eloxiert	titan	250 cm

Hinweis: Aus technischen Gründen sind Toleranzen beim Farbausfall der Materialien und des Drucks möglich. Alle Angaben erfolgen nach bestem Wissen und Gewissen. Eine Gewährleistung kann daraus nicht abgeleitet werden. Technische Änderungen, die dem Fortschritt dienen, bzw. fertigungstechnisch bedingt sind, behalten wir uns vor.