

DURABAL BW

Perfil angular para balcones en forma de L para colocación en lecho fino

Perfil angular per balcones y terrazas en forma de L para instalación en capa delgada

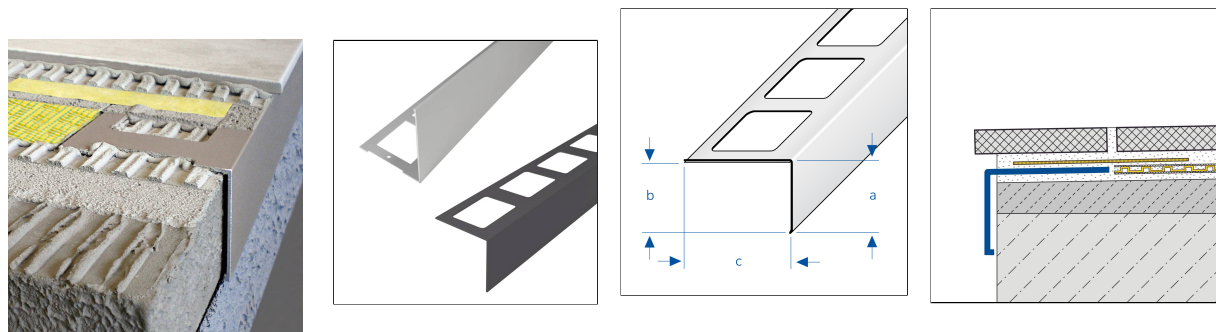

Las piezas angulares y uniones adecuadas están disponibles como accesorios.

MATERIAL

El aluminio se puede utilizar en cualquier lugar donde se prevea una resistencia mecánica media. El contacto con materiales alcalinos (por ejemplo, adhesivos para baldosas) puede provocar decoloraciones que son muy difíciles de eliminar posteriormente. La alta humedad del aire durante la fase de secado puede intensificar este proceso. Limpie siempre inmediatamente con abundante agua el adhesivo para baldosas o la masa para juntas de las superficies visibles y, a continuación, séquelas con un paño seco.

El acero inox (304) es especialmente adecuado para aplicaciones con alta resistencia mecánica. Debe evitarse el contacto con productos que contengan ácido clorhídrico. Durante el procesamiento no deben utilizarse herramientas de acero sin alear. Los bordes cortados abiertos no son resistentes a la corrosión. Si es necesario, se debe aplicar una protección contra la corrosión por separado. Incluso en el acero inoxidable, dependiendo de las condiciones ambientales, es posible que se forme óxido superficial, que debe eliminarse inmediatamente.

La idoneidad en cuanto a la resistencia mecánica y química debe comprobarse siempre en cada caso concreto.

MANTENIMIENTO

El aluminio no requiere cuidados especiales. Si es necesario, se puede limpiar fácilmente con agua limpia y clara añadiendo unas gotas de detergente. A continuación, secar con un paño seco. Evita los productos de limpieza ácidos, alcalinos y abrasivos.

El acero inox (304) no requiere cuidados especiales. Si es necesario, se puede limpiar fácilmente con agua limpia y clara añadiendo unas gotas de detergente. A continuación, secar con un paño. Deben evitarse los productos de limpieza ácidos, alcalinos y abrasivos. El óxido superficial se puede eliminar con abrillantadores convencionales adecuados para acero inox.

INSTALACIÓN

1. Seleccione y ajuste el perfil según la altura de montaje necesaria.
2. Aplique adhesivo para baldosas con una llana dentada sobre el sustrato (losa de hormigón o solera seca).

30 May 2026 04:53 PM

Nota: Por razones técnicas, es posible que haya tolerancias en el color de los materiales y la impresión. Toda la información se facilita según nuestro leal saber y entender. No puede derivarse de ella ninguna garantía. Nos reservamos el derecho a introducir modificaciones técnicas en aras del progreso o por motivos relacionados con la producción.



3. Presione el perfil en la capa de adhesivo y alinéelo en altura y en línea recta.
4. Si es necesario, utilice ángulos exteriores adecuados. Para unir varios perfiles y ángulos, utilice las uniones disponibles como accesorios.
5. Cubra completamente las patas de fijación con masilla.
6. Presione firmemente el revestimiento y alinéelo de modo que quede ligeramente por encima del borde del perfil (sirve como goterén).

Proteja las superficies visibles del contacto con el adhesivo para baldosas o el mortero para juntas y, si es necesario, límpielas inmediatamente con un paño y agua limpia. A continuación, séquelas con un paño seco.

Como norma general, deberán observarse los códigos prácticos aceptados.

DIMENSIONES TÉCNICAS Y VARIANTES DEL PRODUCTO

Material	[Aluminio], [Acero inox (304)]
Superficie	[lacado], [anodizado], [natural]
Color	plateado, gris antracita (RAL 7016)
Longitud	300 cm
Altura	55 mm, 75 mm, 95 mm
Ancho	80 mm

VARIANTES

Referencia	Altura	Superficie	Color	Longitud
BWAE 550/300	55 mm	anodizado	plateado	300 cm
BWAC 5516/300	55 mm	lacado	gris antracita (RAL 7016)	300 cm
BWE 55/300	55 mm	natural	plateado	300 cm
BWAE 750/300	75 mm	anodizado	plateado	300 cm
BWAC 7516/300	75 mm	lacado	gris antracita (RAL 7016)	300 cm
BWE 75/300	75 mm	natural	plateado	300 cm
BWAE 950/300	95 mm	anodizado	plateado	300 cm
BWAC 9516/300	95 mm	lacado	gris antracita (RAL 7016)	300 cm
BWE 95/300	95 mm	natural	plateado	300 cm

30 May 2026 04:53 PM

Nota: Por razones técnicas, es posible que haya tolerancias en el color de los materiales y la impresión. Toda la información se facilita según nuestro leal saber y entender. No puede derivarse de ella ninguna garantía. Nos reservamos el derecho a introducir modificaciones técnicas en aras del progreso o por motivos relacionados con la producción.