

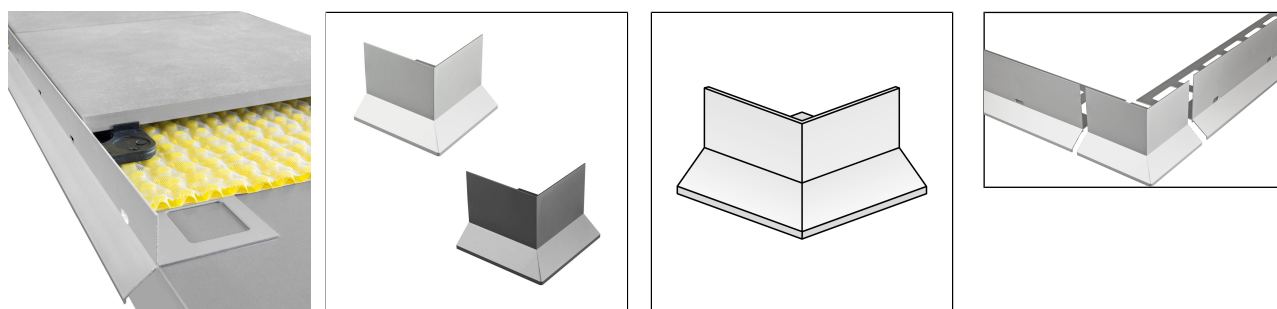

DURABAL BL

Pièce d'angle pour le profilé d'angle pour balcons
DURABAL BL



DIMENSIONS TECHNIQUES ET VARIANTES DE PRODUITS

Matériel	[Aluminium]
Surface	[thermolaqué], [anodisé]
Couleur	argent, gris anthracite (RAL 7016)
Hauteur	53 mm, 65 mm, 95 mm
Largeur	100 mm
Hauteur 2	25
Information complémentaire	La pose nécessite une pièce de jonction.

ACCESSOIRES

Des pièces d'angle et des pièces de jonction adaptées sont disponibles comme accessoires.

MATÉRIEL

L'aluminium naturel peut être utilisé partout où une résistance mécanique moyenne est attendue. L'anodisation renforce sa résistance mécanique. Le contact avec des matériaux alcalins (par exemple, la colle à carrelage) peut entraîner des décolorations difficiles à éliminer par la suite. Une humidité élevée pendant la phase de séchage peut accentuer ce processus. Essayez toujours immédiatement avec beaucoup d'eau la colle à carrelage ou le mastic sur les surfaces visibles, puis séchez-les.

L'aptitude en terme de résistance mécanique et chimique doit toujours être vérifiée au cas par cas.

ENTRETIEN

L'aluminium ne nécessite aucun entretien particulier. Il peut être nettoyé à l'eau claire et propre avec une goutte de liquide vaisselle si nécessaire. Essayez ensuite avec un chiffon sec.

Évitez les produits nettoyants acides, alcalins et abrasifs.

POSE

- Sélectionner et ajuster le profilé en fonction de la hauteur de revêtement souhaitée.
- Appliquez de la colle à carrelage sur le support (dalle de béton ou chape sèche) à l'aide d'une truelle dentée.

Remarque : pour des raisons techniques, des tolérances sont possibles en ce qui concerne la perte de couleur des matériaux et de l'impression.

Toutes les informations sont données en toute bonne foi. Aucune garantie ne peut en être déduite.

Nous nous réservons le droit de procéder à des modifications techniques dans l'intérêt du progrès ou pour des raisons techniques de fabrication.

Pour les clients de France métropolitaine et DOM-TOM, veuillez contacter :

DURAL SAS | 32 avenue de l'Océanie | F-91140 Villejust | France | Tel. 01.60.13.58.60 | accueil@dural.fr

Pour les autres clients veuillez contacter :

DURAL GmbH | Südring 11 | D-56412 Ruppach-Goldhausen | Germany | +49 2602/9261-0 | info@dural.de

Les règles techniques reconnues doivent être respectées. Les fiches techniques plus anciennes perdent leur validité.

www.dural.fr



3. Enfoncez le profilé dans le lit de colle et ajustez-le en hauteur et en alignement.
4. Utiliser des angles sortants adaptés si nécessaire.
5. Recouvrez entièrement les pattes de fixation avec du mastic.
6. Enfoncez fermement le revêtement et alignez-le de manière à ce qu'il affleure le bord supérieur du profilé.
7. Laisser un joint de 1 à 2 mm entre le profilé et le revêtement.
8. Remplissez complètement l'espace entre les carreaux et le profilé avec du mortier de jointoiment.

Protéger les surfaces visibles du contact avec la colle à carrelage ou le mortier de jointoiment et, si nécessaire, les nettoyer immédiatement avec un chiffon et de l'eau claire. Sécher ensuite en frottant.

Les règles techniques généralement reconnues doivent être respectées.

L'aptitude en termes de résistance mécanique et chimique doit toujours être vérifiée au cas par cas.

VARIANTES DE PRODUITS

Ident	Hauteur	Surface	Couleur
BLAE 530-X/1	53 mm	anodisé	argent
BLAC 5316-X/1	53 mm	thermolaqué	gris anthracite (RAL 7016)
BLAE 650-X/1	65 mm	anodisé	argent
BLAC 6516-X/1	65 mm	thermolaqué	gris anthracite (RAL 7016)
BLAE 950-X/1	95 mm	anodisé	argent
BLAC 9516-X/1	95 mm	thermolaqué	gris anthracite (RAL 7016)

Remarque : pour des raisons techniques, des tolérances sont possibles en ce qui concerne la perte de couleur des matériaux et de l'impression.
Toutes les informations sont données en toute bonne foi. Aucune garantie ne peut en être déduite.
Nous nous réservons le droit de procéder à des modifications techniques dans l'intérêt du progrès ou pour des raisons techniques de fabrication.

Pour les clients de France métropolitaine et DOM-TOM, veuillez contacter :

DURAL SAS | 32 avenue de l'Océanie | F-91140 Villejust | France | Tel. 01.60.13.58.60 | accueil@dural.fr

Pour les autres clients veuillez contacter :

DURAL GmbH | Südring 11 | D-56412 Ruppach-Goldhausen | Germany | +49 2602/9261-0 | info@dural.de

Les règles techniques reconnues doivent être respectées. Les fiches techniques plus anciennes perdent leur validité.

www.dural.fr