

ADAPT Vario

Selbstklebendes Wand-Abschlussprofil für alle Bodenbeläge geeignet

Gültig ab: 01.06.2025

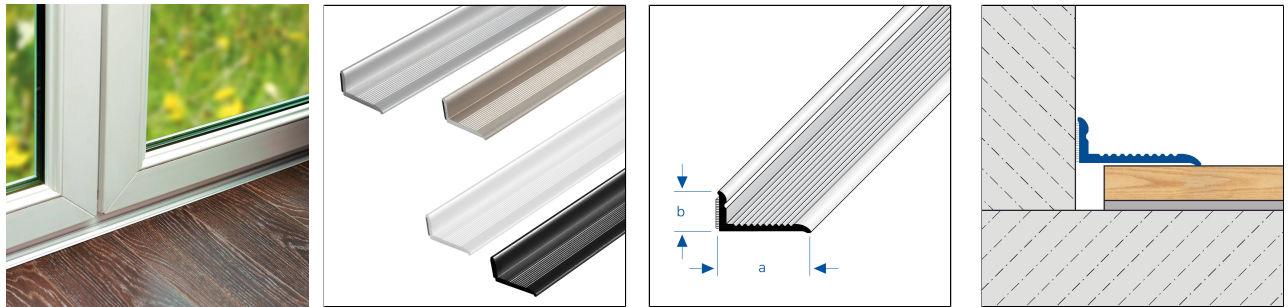

TECHNISCHE MAßE UND PRODUKTVARIANTEN

Grundmaterial	[Aluminium]
Oberfläche	[pulverbeschichtet], [eloxiert]
Farbe	silber, champagne, titan, weiß, schwarz matt (RAL 9005)
Länge	270 cm
Sichtbreite	20 mm
Höhe	10 mm
Breite	20 mm
Befestigung	selbstklebend
Zusatz Maße 2 (Breite)	20 mm

EIGENSCHAFTEN

Selbstklebend

MATERIAL

Aluminium kann überall dort eingesetzt werden, wo eine mittlere mechanische Belastbarkeit zu erwarten ist. Kontakt mit alkalischen Materialien (z.B. Fliesenkleber) kann zu Verfärbungen führen, die nachträglich kaum beseitigt werden können. Hohe Luftfeuchtigkeit kann diesen Prozess verstärken. Schmutzanhaftungen können mit handelsüblichen Reinigungsmitteln entfernt werden. Reinigungsmittel müssen frei von Scheuerpulver oder aggressiven Zusätzen sein.

Die Eignung hinsichtlich der mechanischen und chemischen Belastbarkeit muss immer im Einzelfall überprüft werden.

PFLEGE

Aluminium benötigt keine besondere Pflege. Es kann bei Bedarf einfach mit klarem und sauberem Wasser unter Zugabe einiger Tropfen Spülmittel feucht gereinigt werden. Anschließend trockenwischen.

Hinweis: Aus technischen Gründen sind Toleranzen beim Farbausfall der Materialien und des Drucks möglich. Alle Angaben erfolgen nach bestem Wissen und Gewissen. Eine Gewährleistung kann daraus nicht abgeleitet werden. Technische Änderungen, die dem Fortschritt dienen, bzw. fertigungstechnisch bedingt sind, behalten wir uns vor.



Säurehaltige, alkalische und schmirgelnde Reinigungsmittel sind zu vermeiden.

VERARBEITUNG

1. Profile entsprechend zuschneiden.
2. Der Untergrund muss gereinigt und jegliche Verunreinigungen, wie Trennmittel, Konservierungsmittel, Fett, Öl, Staub, Wasser, alte Kleb-/Dichtstoffe sowie andere die Haftung beeinträchtigende Stoffe entfernt werden.
3. Schutzfolie auf den Klebestreifen abziehen, Profil ausrichten und auf der gewünschten Position kleben.

Die allgemein anerkannten Regeln der Technik sind zu beachten. Die Eignung hinsichtlich der mechanischen und chemischen Belastbarkeit muss immer im Einzelfall überprüft werden.

PRODUKTVARIANTEN

Referenz	Höhe	Oberfläche	Farbe	Länge
ADVAE 1800-C-SK/270	10 mm	eloxiert	champagne	270 cm
ADVAE 1800-SK/270	10 mm	eloxiert	silber	270 cm
ADVAE 1800-T-SK/270	10 mm	eloxiert	titan	270 cm
ADVACM 1811-SK/270	10 mm	pulverbeschichtet	schwarz matt (RAL 9005)	270 cm
ADVAC 1800-SK/270	10 mm	pulverbeschichtet	weiß	270 cm

Hinweis: Aus technischen Gründen sind Toleranzen beim Farbausfall der Materialien und des Drucks möglich. Alle Angaben erfolgen nach bestem Wissen und Gewissen. Eine Gewährleistung kann daraus nicht abgeleitet werden. Technische Änderungen, die dem Fortschritt dienen, bzw. fertigungstechnisch bedingt sind, behalten wir uns vor.