

Categoría	Emergency
Soluciones	Áreas auxiliares, Industrial
Especificación	Performance

Harrier Blade IP65 Señal de Salida

Señal LED Harrier mantenida/no mantenida 5W Blanco

Code: AHARLED/3M/ST



CARACTERÍSTICAS DEL PRODUCTO

- Señal de salida en superficie mantenida/no mantenida Emergencia Autotest
- Estéticamente diseñado para una apariencia moderna
- El rendimiento y la distribución de LED de alto rendimiento permiten un espaciado máximo, lo que reduce el coste
- Cartelería colgante como accesorio, se entrega con leyenda adhesiva
- Entradas de cable de 20 mm en ambos laterales y parte trasera
- Autotest de serie

INFORMACIÓN GENERAL

Flujo Luminico	130lm (Standard)
Ángulo de Apertura	110
CRI	70
Temperatura de color	6500K
Entrada	220-240V
Temperatura operativa	0°C - 40°C
SDCM	6
Peso	0.54 kg

INFORMACIÓN TÉCNICA

Fuente de luz	LED
Color / Acabado	Blanco
Ratio IP	IP65
Protección	1
Interior / Exterior	Interior y exterior
Superficie / Empotrado / Suspendido	Techo, Pared
Vida útil	L70 50,000h
Garantía (años)	5
Marcado CE	Si
Altura	51 mm

Categoría	Emergency
Soluciones	Áreas auxiliares, Industrial
Especificación	Performance

Harrier Blade IP65 Señal de Salida

Señal LED Harrier mantenida/no mantenida 5W Blanco

Code: AHARLED/3M/ST

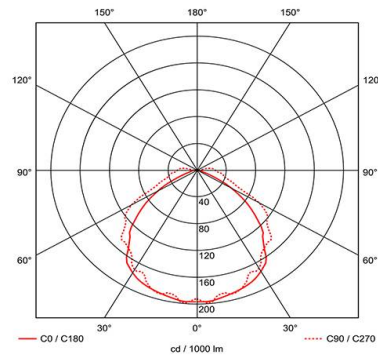
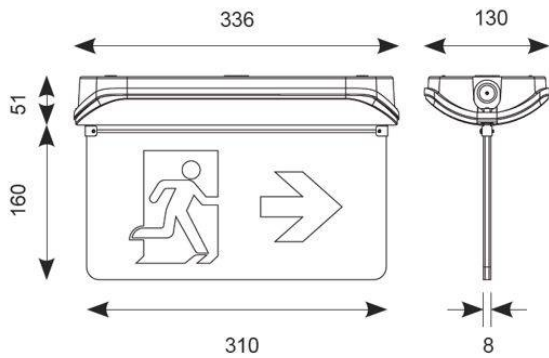

ACCESORIOS

AHARLED/ALAR	Señal LED HARRIER - Flecha izquierda y derecha
AHARLED/L/AD	Señal LED HARRIER - Flecha hacia abajo
AHARLED/L/AU	Señal LED HARRIER - Flecha hacia arriba

SPARES

ASBP/5/LI	3.2V 1500mAh Li-FeP04 Replacement Battery
-----------	---